

OGŁOSZENIE O MOŻLIWOŚCI SKŁADANIA OFERTY

/dla zamówienia o wartości nieprzekraczającej 30 000 Euro/

Centrala Narodowego Funduszu Zdrowia z siedzibą w Warszawie, ul. Grójecka 186, zaprasza do złożenia oferty na „**Opracowanie wysokopoziomowej architektury biznesowej NFZ**”.

OPIS PRZEDMIOTU ZAMÓWIENIA:

Przedmiotem zamówienia jest:

1. Opisanie wysokopoziomowej architektury biznesowej AS-IS przy czym mapa procesów obejmować będzie Centralę i jeden zunifikowany oddział NFZ;
2. Opracowanie wysokopoziomowej architektury biznesowej TO-BE, dla modelu scentralizowanego;
3. Opracowanie rekomendacji w zakresie podejścia do ucyfrowienia wejść i wyjść procesów oraz przebiegów wewnętrznych;
4. Opracowanie rekomendacji w zakresie możliwości tworzenia biznesowych Centrów Kompetencyjnych;
5. Opracowanie podziału procesów na grupy mogące stanowić samodzielne moduły/wydania uwzględniającego możliwość migracji z AS-IS do TO-BE;
6. Opracowanie klasyfikacji typologicznej i technologicznej systemów docelowych;
7. Opracowanie planu dostarczania.

Szczegółowy opis przedmiotu zamówienia znajduje się w dalszej części ogłoszenia.

WYBÓR WYKONAWCY

1. Wykonawca musi (warunek odcinający):
 - a. Posiadać doświadczenie w realizacji co najmniej 3 podobnych zamówień obejmujących minimum 100 procesów biznesowych – dopuszczenie na podstawie referencji z podaniem kontaktu pozwalającego na weryfikację referencji.
 - b. Dysponować stałym zespołem osób (minimum 3 osoby) posiadającym co najmniej kompetencje:
 - konsultant wiodący: Zamawiający wymaga, aby konsultant posiadał doświadczenie w kierowaniu co najmniej dwiema należycie wykonanymi usługami polegającymi na opracowaniu strategii oraz wizji organizacji, projektowaniu i optymalizacji systemów zarządzania opartych na koncepcji zarządzania procesowego, zawierających mapowanie procesów – dla firm lub instytucji zatrudniających nie mniej powyżej 1000 osób, w okresie ostatnich trzech lat przed upływem terminu składania ofert.
 - dwóch konsultantów ds. wysokopoziomowej architektury biznesowej AS-IS i TO-BE: Zamawiający wymaga, aby konsultant posiadał doświadczenie w doradztwie w zakresie projektowania i optymalizacji systemów zarządzania opartych na koncepcji zarządzania procesowego, zawierających mapowanie procesów AS-IS i modelowanie TO-BE dla firm lub instytucji zatrudniających nie mniej niż 200 osób w co najmniej jednej należycie wykonanej usłudze polegającej na projektowaniu i optymalizacji systemów zarządzania opartych na koncepcji zarządzania procesowego, zawierających mapowanie procesów dla instytucji publicznej w Polsce oraz wykazał się znajomością dobrych praktyk w zakresie budowy architektury korporacyjnej podmiotu realizującego zadania publiczne. Zamawiający oczekuje aby konsultant posiadał również doświadczenie w opracowywaniu rekomendacji w zakresie podejścia do ucyfrowienia wejść i wyjść procesów oraz ich przebiegów wewnętrznych, podziału procesów na grupy mogące stanowić samodzielne moduły/wydania uwzględniając

możliwość migracji z AS-IS do TO-BE, klasyfikacji typologicznej i technologicznej systemów docelowych oraz opracowaniu planów dostarczania.

- c. Dysponować doraźnym zespołem ekspertów z zakresu architektury korporacyjnej/TOGAF oraz strategicznego zarządzania IT. Zamawiający wymaga, aby członkowie zespołu ekspertów posiadali certyfikaty z zakresu analizy i projektowania systemów informatycznych, architektury korporacyjnej - certyfikaty TOGAF i ArchiMate, zarządzania usługami IT (ITIL).

Zespół ekspertów ma być dostępny dla Zamawiającego w wymiarze nie większym niż 40 roboczogodzin (5 dni roboczych) w trakcie trwania Umowy. Zamawiający dopuszcza możliwość realizacji konsultacji zdalnych np. w formie telekonferencji.

Dopuszczenie nastąpi na podstawie analizy podpisanego CV członków zespołu .

2. Do realizacji przedmiotu zamówienia, zostanie wybrany Wykonawca, który:
- a) zaproponuje ofertę o najniższej cenie,
 - b) zaproponuje najkrótszy termin realizacji - najwyżej premiovane będą oferty zawierające deklarację realizacji zadania w terminie do 4 miesięcy. Maksymalny czas realizacji – 6 miesięcy. Oferty z terminem realizacji powyżej 6 miesięcy będą oceniane w tym kryterium na 0 pkt.

Przy ocenie oferty kryterium ceny stanowić będzie 60%, kryterium dotyczące terminu realizacji 40%.

W przypadku gdy oferenci osiągną jednakową ocenę Zamawiający wyłoni Wykonawcę na podstawie doświadczenia i kompetencji wykazanych w CV członków zespołów, stałego i doraźnego.

INFORMACJE DOTYCZĄCE PRZYGOTOWANIA OFERTY

W postępowaniu o udzielenie zamówienia komunikacja między Zamawiającym a Wykonawcami odbywa się przy użyciu Platformy Zakupowej <https://nfz.ezamawiajacy.pl> (dalej jako "Platforma Zakupowa"). Wykonawca składa ofertę za pośrednictwem Platformy Zakupowej do dnia 2019-07-25 do godz. 16:00. Złożona oferta powinna być ważna przynajmniej przez 30 dni. Jest to czas niezbędny dla przeprowadzenia przez Zamawiającego procesu wyboru Wykonawcy i podpisania z nim umowy.

Do oferty należy załączyć formularz ofertowy. Składany przez Wykonawcę formularz nie musi być podpisany kwalifikowanym podpisem elektronicznym.

Oferta musi zawierać oddzielną cenę, za każdy z trzech elementów przedmiotu zamówienia:

- Inwentaryzacja procesów wysokopoziomowych NFZ;
- Analiza i zidentyfikowanie docelowej wysokopoziomowej architektury procesów NFZ;
- Identyfikacja obszarów architektonicznych dla systemów informatycznych NFZ.

Bieg terminu związania ofertą rozpoczyna się wraz z upływem terminu składania ofert.

Oferta musi zawierać całkowity koszt, jaki Zamawiający poniesie za zrealizowanie przez Wykonawcę opisu przedmiotu zamówienia oraz wszelkie opłaty i podatki wynikające z obowiązujących przepisów.

Zamawiający zastrzega sobie prawo do unieważnienia procedury bez podania uzasadnienia, a także do pozostawienia procedury bez wyboru oferty.

Zamawiający nie przewiduje zwrotu kosztów przygotowania oferty.

Zamawiający zastrzega sobie prawo do zmiany treści niniejszego zaproszenia do upływu terminu składania ofert.

W odpowiedzi na zaproszenie każdy z Wykonawców może złożyć tylko jedną ofertę.

REALIZACJA PRZEDMIOTU ZAMÓWIENIA

Podstawę do realizacji przedmiotu zamówienia będzie stanowiła umowa, zawarta z wyłonionym w trakcie postępowania Wykonawcą, której wzór stanowi załącznik nr 1 do niniejszego Ogłoszenia. Wykonawca zobowiązuje się do realizacji przedmiotu zamówienia zgodnie z warunkami określonymi w załączniku nr 1 do Ogłoszenia.

WARUNKI PŁATNOŚCI

Zamawiający dokona zapłaty należności przelewem na rachunek bankowy Wykonawcy w ciągu 14 dni od daty otrzymania prawidłowo wystawionej faktury za realizację przedmiotu zamówienia. Podstawą do wystawienia faktury za realizację przedmiotu umowy będzie protokół odbioru przedmiotu umowy podpisany przez obydwie strony.

POROZUMIEWANIE SIĘ ZAMAWIAJĄCEGO Z WYKONAWCAMI

1. Osobą odpowiedzialną za prowadzenia postępowania jest Dagmara Niemczyk, z którą można kontaktować się za pośrednictwem Platformy Zakupowej.
2. Komunikacja między Zamawiającym a Wykonawcami, w szczególności zawiadomienia oraz informacje, przekazywane są w postaci elektronicznej za pośrednictwem Platformy Zakupowej w zakładce "Pytania i odpowiedzi". Za datę przekazania zawiadomień oraz informacji przyjmuje się ich datę wczytania do Systemu.
3. Wykonawca może zwrócić się do Zamawiającego o wyjaśnienie treści ogłoszenia. Wniosek należy przesłać za pośrednictwem Platformy Zakupowej w zakładce "ZADAJ PYTANIE":
 - a. w celu zadania pytania Zamawiającemu, Wykonawca klika lewym przyciskiem myszy klawisz ZADAJ PYTANIE. Powoduje to otwarcie okna, w którym należy uzupełnić wszystkie dane Wykonawcy, temat i treść/przedmiot pytania,
 - b. po wypełnieniu wskazanych pól wraz z wymaganym kodem weryfikującym z obrazka Wykonawca klika klawisz POTWIERDŹ,
 - c. wykonawca uzyskuje potwierdzenie wysłania pytania poprzez komunikat systemowy "pytanie wysłane".
4. Zamawiający udzieli wyjaśnień niezwłocznie, jednak nie później niż na 4 dni przed upływem terminu składania ofert, pod warunkiem, że wniosek o wyjaśnienie treści ogłoszenia wpłynął do Zamawiającego nie później niż do końca dnia, w którym upływa połowa wyznaczonego terminu składania ofert. Jeżeli wniosek o wyjaśnienie treści ogłoszenia wpłynie po upływie terminu, o którym mowa powyżej, lub dotyczy udzielonych wyjaśnień, Zamawiający może udzielić wyjaśnień albo pozostawić wniosek bez rozpoznania. Przedłużenie terminu składania ofert nie wpływa na bieg terminu składania wniosku o wyjaśnienie treści ogłoszenia. Treść pytań (bez ujawniania źródła zapytania) wraz z wyjaśnieniami bądź informacjami o dokonaniu modyfikacji ogłoszenia, Zamawiający przekaże Wykonawcom za pośrednictwem Platformy Zakupowej.
5. W przypadku rozbieżności pomiędzy treścią Specyfikacji a treścią udzielonych wyjaśnień i zmian, jako obowiązującą należy przyjąć treść informacji zawierającej późniejsze oświadczenie Zamawiającego.

INFORMACJE DODATKOWE

Niniejsze zaproszenie do złożenia oferty nie stanowi zobowiązania Zamawiającego do udzielenia zamówienia. Zamawiający dokona wyboru oferty najkorzystniejszej na warunkach określonych w ogłoszeniu. Informacje o wyborze oferty zostaną zamieszczone na Platformie zakupowej.

Zaproszenie do złożenia oferty nie podlega przepisom ustawy Prawo zamówień publicznych.

SZCZEGÓŁOWY OPIS PRZEDMIOTU ZAMÓWIENIA

I. Przedmiotem zamówienia jest:

1. Opisanie wysokopoziomowej architektury biznesowej AS-IS, przy czym mapa procesów obejmować będzie Centralę i jeden zunifikowany oddział NFZ,
2. Opracowanie wysokopoziomowej architektury biznesowej TO-BE, dla modelu scentralizowanego,
3. Opracowanie rekomendacji w zakresie podejścia do ucyfrowienia wejść i wyjść procesów.
4. Opracowanie rekomendacji w zakresie możliwości tworzenia biznesowych Centrów Kompetencyjnych.
5. Opracowanie podziału procesów na grupy mogące stanowić samodzielne moduły/wydania uwzględniającego możliwość migracji z AS-IS do TO-BE.
6. Opracowanie klasyfikacji typologicznej i technologicznej systemów docelowych.
7. Opracowanie planów dostarczania.

II. Przedmiot zamówienia zostanie wykonany w etapach według następujących wymagań:

1. Inwentaryzacja procesów wysokopoziomowych NFZ - Architektura procesów AS-IS.
 - 1.1. Zidentyfikowanie, pogrupowanie i zdekomponowanie procesów NFZ. Dekompozycja procesów będzie przeprowadzona do II poziomu (gdzie poziomem 0 są megaprocesy zidentyfikowane na najwyższym poziomie). Procesy na I i II poziomie architektury będą mapowane za pomocą strumieni wartości. Do każdego zidentyfikowanego procesu będą przypisywane co najmniej następujące atrybuty:
 - Nazwa procesu
 - Właściciel procesu
 - Cel procesu
 - Wejścia procesu
 - Wyjścia procesu
 - Produkt/wartość procesu
 - Wykorzystywane w procesie systemy informatyczne (łącznie z informacją o ewentualnych różnicach we wsparciu systemowym w poszczególnych Oddziałach)
 - Zakresy danych przetwarzane w ramach procesu
 - KPI procesu
 - Inne informacje niezbędne do ukierunkowania na procesy TO-BE (wady, potrzeby rozwoju, wizja procesu).
 - 1.2. Prace będą realizowane w formie serii warsztatów z kluczowymi uczestnikami poszczególnych procesów (prowadzone w Centrali NFZ) oraz na podstawie analizy udostępnionej dokumentacji (NFZ opisał ok 340 procesów na poziomie II, przewidywana liczba procesów poziomu II – ok 500).
2. Zdefiniowanie docelowej wysokopoziomowej architektury procesów NFZ w oparciu o wymagania i wizję Zamawiającego oraz o dobre praktyki/modele przedstawione przez Wykonawcę, stosowane powszechnie dla poszczególnych, dających się wyodrębnić, obszarów biznesowych. Prace obejmować będą:
 - 2.1. Identyfikację potrzeb, wymagań i oczekiwań biznesowych, wizji organizacji docelowej,
 - 2.2. Identyfikację kontekstu związanego z Architekturą Informacyjną Państwa, koncepcją architektury obszaru ochrony zdrowia, Krajowymi Ramami Interoperacyjności, standardami KRMC, PZIP, modelem usług publicznych,
 - 2.3. Identyfikację kontekstu strategii biznesowej NFZ (w tym w zakresie organizacji wewnętrznej),
 - 2.4. Opracowanie architektury wysokopoziomowej - modelu TO-BE na poziomie 0-2 z niezbędnymi/oczekiwanymi elementami biznesowymi.

Architektura TO-BE uwzględniać musi zidentyfikowane przez Wykonawcę oczekiwania Zamawiającego, w tym elementy zarządcze, strategię, ale również rekomendacje Wykonawcy w zakresie organizacji, konsolidacji, usunięcia lub dodania procesów oraz zmian w zakresie wsparcia informatycznego poszczególnych procesów (wycofanie poszczególnych systemów i uwzględnienie nowych, ujednoczenie wsparcia systemowego, cyfryzacja wejść i wyjść oraz ucyfrowienie obiegu prac), a także dokona identyfikacji obszarów pod kątem utworzenia biznesowych Centrów Kompetencyjnych.

Prace mogą być realizowane częściowo równoległe z warsztatami prowadzonymi w ramach AS-IS (podczas identyfikacji architektury stanu obecnego zbierane będą informacje o nieefektywnościach i problemach w ramach poszczególnych procesów).

3. Identyfikacja obszarów architektonicznych dla planowanego systemu informatycznego NFZ. Elementem pożądanym jest wskazanie obszarów procesów mogących tworzyć odrębne moduły aplikacyjne ze wskazaniem potencjalnych technologii realizacji oraz opracowanie wstępnego planu dostarczania poprzez wskazanie trasz i kolejności/następstwa grup procesów przeznaczonych do wytwarzania i wydań. Prace obejmować będą analizę dokonaną na podstawie wiedzy określonej podczas realizacji wcześniejszych zadań oraz architektury procesów (wysokopoziomowych AS IS i TO BE).

III. W wyniku realizacji prac powstaną następujące produkty:

1. Wykaz procesów i mapa procesów zaimplementowane w środowisku/repozytorium ARIS (udostępnionym przez Zamawiającego), stan AS-IS uzupełniony o niezbędne atrybuty i informacje,
2. Wykaz procesów TO-BE w postaci ustrukturyzowanego arkusza Excel wraz ze wszystkimi atrybutami,
3. Opracowanie architektury wysokopoziomowej – modelu TO-BE na poziomie 0-2 z niezbędnymi/oczekiwanymi elementami biznesowymi, aplikacyjnymi i danych,
4. Opis wizji, potrzeb, wszelkich założeń i wymagań oraz modeli przyjętych do opracowania stanu pożądanego TO-BE będącego podstawą do opracowania nowego, zintegrowanego systemu informatycznego NFZ,
5. Wykaz procesów i mapa procesów zaimplementowana w środowisku/repozytorium ARIS (udostępnionym przez Zamawiającego) stanu TO-BE z docelowymi atrybutami tj. co najmniej:
 - a. Nazwa procesu
 - b. Właściciel procesu
 - c. Cel procesu
 - d. Wejścia procesu
 - e. Wyjścia procesu
 - f. Produkt/wartość procesu
 - g. Wykorzystywane w procesie systemy informatyczne (łącznie z informacją o ewentualnych różnicach we wsparciu systemowym w poszczególnych Oddziałach)
 - h. Zakresy danych przetwarzane w ramach procesu
 - i. KPI procesu
 - j. Inne informacje niezbędne do ukierunkowania na procesy TO-BE.,
6. Rekomendacje w zakresie podejścia do ucyfrowienia wejść i wyjść,
7. Rekomendacje odnośnie możliwości utworzenia biznesowych Centrów Kompetencyjnych,
8. Prezentacja (Power Point) omawiająca założenia i model TO-BE,
9. Wykaz procesów TO-BE w postaci ustrukturyzowanego arkusza Excel wraz ze wszystkimi atrybutami,
10. Podział procesów na grupy mogące stanowić samodzielne moduły,
11. Rewizja podziału na moduły (odrębny podział na moduły/wydania) uwzględniający możliwość migracji z AS-IS do TO-BE – zastępowanie i wyłączanie aplikacji/modułów AS-IS jako punktu wyjścia dla zdefiniowania portfela projektów,
12. Klasyfikacja typologiczna systemów. Będzie opisywała typy/klasę systemów (lub modułów systemu) wchodzących w skład docelowej architektury aplikacyjnej oraz zależności między nimi. Będzie tworzona na podstawie zdefiniowanej w ramach poprzedniego etapu docelowej architektury procesów NFZ, na podstawie zidentyfikowanych potrzeb oraz na podstawie najlepszych praktyk rynkowych,
13. Klasyfikacja technologiczna systemów. Będzie opisywała typy/klasę systemów (lub modułów systemu) według podziału na możliwe do zastosowania technologie wytwarzania/silniki

aplikacyjne na podstawie zidentyfikowanych potrzeb oraz na podstawie najlepszych praktyk rynkowych,

14. Roadmapa dla programu wytwarzania – zarys planu dostarczania. Wskazanie kolejności/następstwa grup procesów według podziału ust 1 i 2 przeznaczonych do wytwarzania i wydań oraz podział na transze wytwarzania umożliwiające osiągnięcie przyjętego horyzontu czasowego oraz w wersji minimalnego wymaganego okresu.

Szczegółowy harmonogram realizacji poszczególnych Etapów zamówienia określony zostanie po zawarciu Umowy przez Kierowników Wykonawcy i Zamawiającego.

Prace będą realizowane w formie serii warsztatów z kluczowymi uczestnikami poszczególnych procesów (prowadzone w Centrali NFZ) oraz na podstawie analizy udostępnionej dokumentacji. Zamawiający dysponuje analizą pogłębioną w postaci Koncepcji Budowy nowego systemu IT NFZ, która zarysowuje obszar biznesowy. Zamawiający wymaga pogłębienia warstwy architektury biznesowej i zarysowania architektury aplikacyjnej do poziomu pozwalającego na użycie opracowanej w tym zadaniu wysokopoziomowej architektury TO-BE jako fundamentu do dalszych prac architektonicznych.

IV. Inne informacje:

Mapa procesów ma być wykonana w narzędziu ARIS lub przy pomocy innego narzędzia przy czym Zamawiający wymaga aby w efekcie końcowym zostało zasilone środowiska Zamawiającego ARIS w wersji 10. W przypadku użycia własnego narzędzia Wykonawca udostępni na swój koszt środowisko pracy niezbędne na czas realizacji umowy.

W koncepcji architektury wysokopoziomowej procesów biznesowych NFZ, będącej przedmiotem niniejszego zamówienia założono 3 poziomy szczegółowości opisu procesów:

Poziom 0 - STRATEGIA - strategia organizacji jako mapa celów strategicznych powiązanych ze sobą tzw. związkami przyczynowo-skutkowymi w ramach poszczególnych perspektyw oznaczających kluczowe (strategiczne) obszary działalności.

Poziom I - MEGAPROCESY - przedstawiają najwyższy poziom zależności organizacyjnych, definiujący kluczowe obszary działalności organizacji zarówno o charakterze podstawowym (nastawionym na identyfikację potrzeb i dostarczanie produktów klientom zewnętrznym), wspierającym (realizowane potrzeby wewnętrzne organizacji, zapewniające odpowiednie utrzymanie i wsparcie dla procesów podstawowych), jak i zarządczym. Stąd na poziomie I opisu dokonano podziału megaprocesów na podstawowe, wspierające oraz zarządcze.

Megaprocesy podstawowe mają być pokazane na mapie w postaci łańcucha prezentując sekwencyjność ich realizacji i ogólne powiązania zachodzące między nimi, natomiast procesy wspierające, jak i zarządcze z racji swojej równoległej realizacji mają być wyszczególnione na mapie bez wskazania powiązań.

Definiując megaprocesy podstawowe przyjęto, iż kryterium ich wydzielenia jest rodzaj działalności NFZ, z którego organizacja czerpie korzyści oraz obsługiwany przez NFZ segment rynku i sposób realizacji procesu względem wyróżnionego segmentu.

Poziom I architektury procesów tworzy **Mapę Procesów Głównych NFZ** ujętą w postaci schematu przedstawiającego główne obszary działalności NFZ ze wskazaniem ogólnych zależności na ogólnym poziomie szczegółowości.

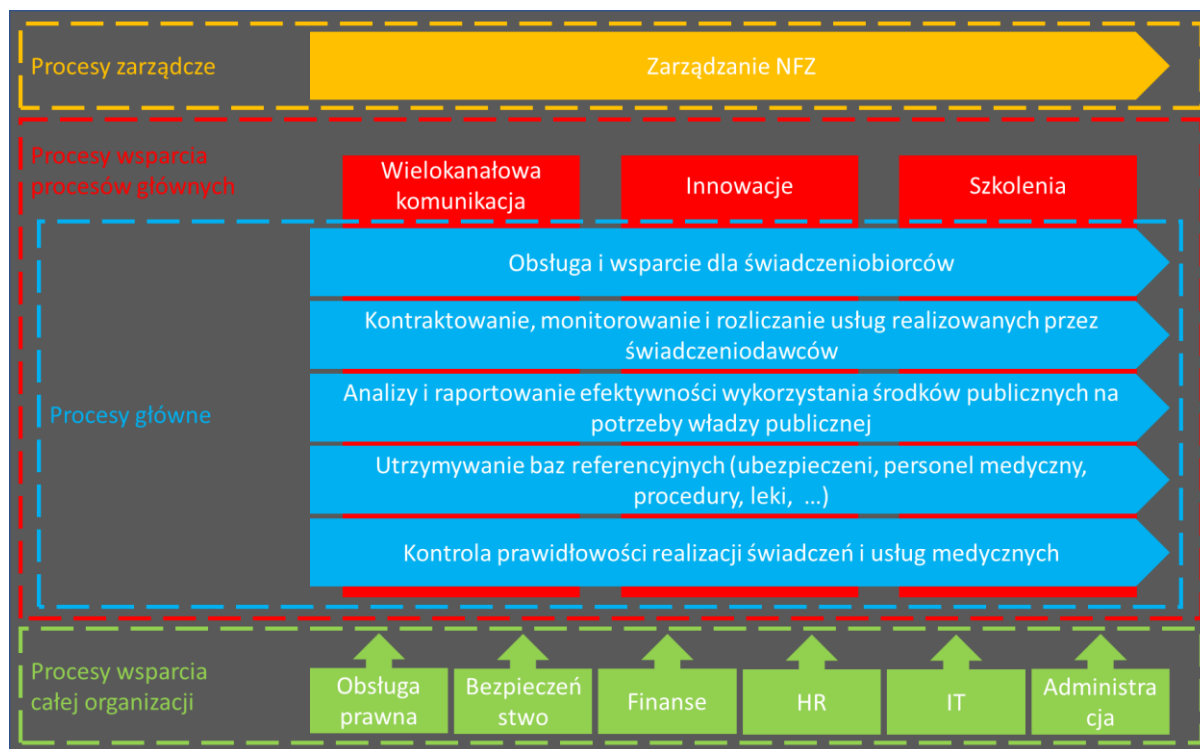

Rys. 1 Przykładowy podział megaprocesów NFZ

Poziom II - PROCESY – stanowi opis szczegółowy megaprocesów, definiuje jego zakres merytoryczny, wskazując z jakich procesów składa się wyróżniony megaproces oraz jakie występują powiązania, sekwencyjne bądź równoległe pomiędzy zdefiniowanymi procesami. Każdy megaproces wyróżniony na poziomie I powinien zostać zdekomponowany do poziomu II – poziomu procesów. Wydzielenie danego procesu na mapie musi charakteryzować się zdefiniowanym, określonym rezultatem wyróżnionym w postaci mierzalnego celu procesu lub jego rezultatu. Jest to istotny element definiowania procesu, ponieważ stanowi o zawartości kolejnego poziomu opisu – poziomemu działaniom związanych z danym procesem.

II poziom architektury, opisujący zakres megaprocesów, skonstruowany został w oparciu o dwa typy modeli – **diagram łańcucha wartości dodanej** oraz **diagram alokacji funkcji**. Głównym diagramem poziomu II jest **diagram łańcucha wartości dodanej**, prezentujący wchodzące w jego skład procesy sekwencyjne oraz równoległe powiązania między nimi. Diagram ten może również prezentować procesy w postaci hierarchicznej w przypadku, gdy procesy nie są realizowane w ustalonej sekwencyjnej kolejności, jak i w przypadku, gdy rezultaty procesów są rozłączne. Ponadto na omawianym diagramie wskazane są powiązania pomiędzy innymi procesami będącymi składowymi innymi megaprocesów poziomu I. Owe powiązania zostały scharakteryzowane poprzez wskazanie procesów wchodzących i wychodzących zaznaczonych w postaci „wygaszonych” obiektów oznaczających procesy.

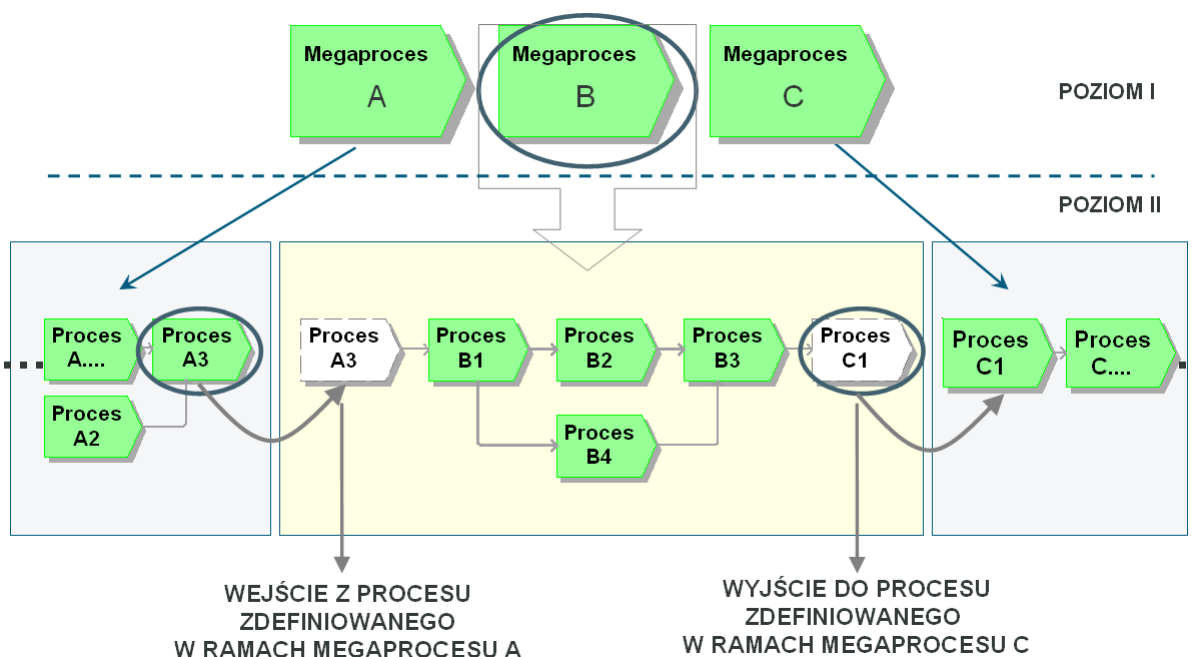

Rys. 2 Powiązanie poziomu I i II

Dla każdego procesu umieszczonego na diagramie łańcucha wartości dodanej należy utworzyć **diagram alokacji funkcji** (opisujący jego granice) oraz model **eEPC** (przedstawiający przebieg procesu w postaci schematu).

Wskazany obszar działalności, z racji swojej złożoności oraz różnorodności procesów, które w nim zachodzą, został opisany z wykorzystaniem **diagramu łańcucha wartości dodanej**, przy czym na diagramie łańcucha wartości dodanej, procesy zostały pogrupowane w oparciu o grupy produktów/usług.

Każdy z procesów poziomu II wyróżniony na mapie łańcucha wartości dodanej został dodatkowo scharakteryzowany poprzez informacje umieszczone na **diagramie alokacji funkcji**, który służy do określenia granic procesu poprzez zdefiniowanie kluczowych wejść i ich dostawców oraz kluczowych wyjść i ich odbiorców (**SIPOC-Supplier-Input-Proces-Customer-Output**). Dodatkowo na omawianym diagramie zostały umieszczone informacje związane z wskaźnikami/miernikami wykorzystywanymi do pomiaru efektywności procesu oraz dokumentami regulującymi sposób postępowania w ramach procesu.

Na poziomie architektury do zaprezentowania przepływu procesu w postaci łańcuchów działań powiązanych z sobą w logiczny sposób zastosowano **diagram Łańcuch procesu EPC**. Diagram ten prezentuje działania realizowane przez poszczególne stanowiska bądź role oraz sekwencyjne i równoległe powiązania między nimi, logikę przepływu działań w postaci operatorów logicznych oraz inicjatory i rezultaty w postaci zdarzeń.

Diagram Łańcucha procesu EPC stanowi uszczegółowienie wybranego procesu zdefiniowanego na poziomie II architektury i powinien być zawsze powiązany z obiektem na mapie poziomu II. Nie należy tworzyć diagramów przepływu procesów nie posiadających odzwierciedlenia na mapie poziomu II.

Diagramy Łańcuch procesu EPC stanowią rozwinięcie wybranego procesu o informacje o wykonawcach czynności, dokumentach wejściowych i wyjściowych, wykorzystywanych systemach informatycznych itd.

Poniżej zaprezentowano powiązania pionowe pomiędzy modelami architektury procesów NFZ.

POZIOM I – MEGAPROCESY

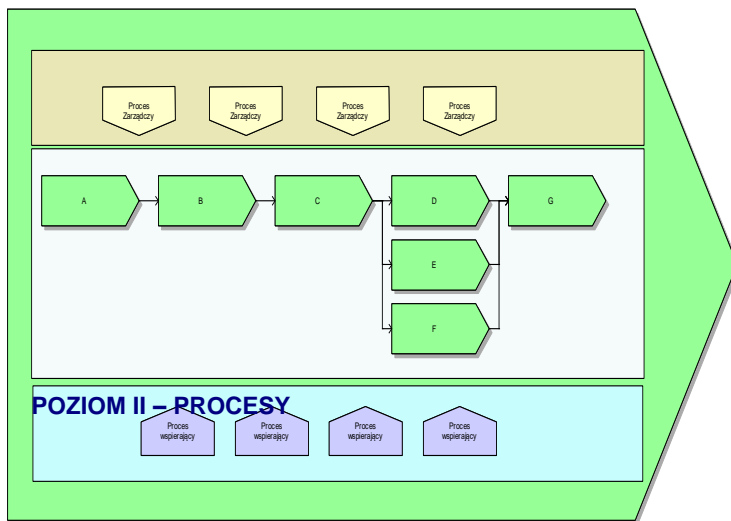

ŁAŃCUCH WARTOŚCI DODANEJ

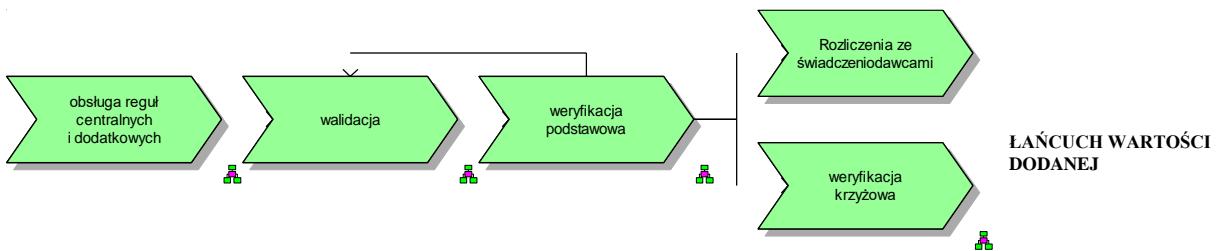

ŁAŃCUCH WARTOŚCI DODANEJ

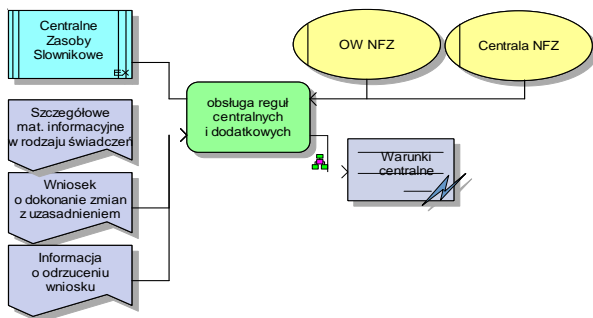

DIAGRAM ALOKACJI FUNKCJI

Rys. 3 Powiązania pionowe w architekturze procesów NFZ

INFORMACJA DOTYCZĄCA PRZETWARZANIA DANYCH OSOBOWYCH

Zgodnie z art. 13 ust. 1 i 2 Rozporządzenia Parlamentu Europejskiego i Rady (UE) 2016/679 z dnia 27 kwietnia 2016 r. w sprawie ochrony osób fizycznych w związku z przetwarzaniem danych osobowych i w sprawie swobodnego przepływu takich danych oraz uchylenia dyrektywy 95/46/WE (Ogólne rozporządzenie o ochronie danych), podajemy następujące informacje:

1. ADMINISTRATOREM DANYCH OSOBOWYCH jest:

Narodowy Fundusz Zdrowia z siedzibą w Warszawie, reprezentowany przez Prezesa Narodowego Funduszu Zdrowia w zakresie danych osobowych przetwarzanych centralnie, z którym mogą się Państwo kontaktować w następujący sposób:

- listownie na adres siedziby administratora: 02-390 Warszawa, ul. Grójecka 186
- za pomocą platformy ePUAP: NFZ-Centrała/SkrytkaESP
- e-mailem: sekretariat.gpf@nfz.gov.pl

2. INSPEKTOR OCHRONY DANYCH

Prezes NFZ wyznaczył inspektora ochrony danych osobowych do kontaktu z Państwem w sprawach dotyczących przetwarzania danych osobowych oraz realizacji praw związanych z przetwarzaniem danych z którym mogą się Państwo kontaktować w następujący sposób:

- listownie na adres siedziby administratora: j.w.
- za pomocą platformy ePUAP: j.w.
- e-mailem: iod@nfz.gov.pl

3. CEL I PODSTAWY PRZETWARZANIA

Państwa dane osobowe przetwarzane będą na podstawie art. 6 ust. 1 lit. c RODO w celu związanym z postępowaniem o udzielenie zamówienia publicznego o znaku sprawy **DI-DRPI.261.1.2019**, którego przedmiotem jest opracowanie wysokopoziomowej architektury biznesowej NFZ.

Podstawą prawną przetwarzania Państwa danych jest w szczególności:

- Rozporządzenie Parlamentu Europejskiego i Rady (UE) 2016/679 z dnia 27 kwietnia 2016 r. w sprawie ochrony osób fizycznych w związku z przetwarzaniem danych osobowych i w sprawie swobodnego przepływu takich danych oraz uchylenia dyrektywy 95/46/WE, w tym art. 6 ust. 1 lit c);
- ustawa z dnia 10 maja 2018 r. o ochronie danych osobowych;
- ustawa z dnia 27 sierpnia 2004 r. o świadczeniach opieki zdrowotnej finansowanych ze środków publicznych;
- ustawa z dnia 29 stycznia 2004 r. – Prawo zamówień publicznych;
- ustawa z dnia 23 kwietnia 1964 r. - Kodeks cywilny;
- ustawa z dnia 27 sierpnia 2009 r. o finansach publicznych;
- ustawa z dnia 29 września 1994 r. o rachunkowości;
- ustawa z dnia 6 września 2001 r. o dostępie do informacji publicznej;
- ustawa z dnia 14 lipca 1983 r. o narodowym zasobie archiwalnym i archiwach.

4. ODBIORCY DANYCH OSOBOWYCH

Odbiorcą Państwa danych osobowych mogą być osoby lub podmioty posiadające upoważnienie do pozyskiwania danych osobowych na podstawie przepisów prawa powszechnie obowiązującego (w tym na podstawie ustawy z dnia 6 września 2001 r. o dostępie do informacji publicznej oraz ustawy z dnia 27 sierpnia 2004 r. o świadczeniach opieki zdrowotnej finansowanych ze środków publicznych). Dane osobowe mogą zostać przekazane podmiotom, z którymi administrator danych osobowych zawarł umowę powierzenia przetwarzania danych osobowych. Państwa dane osobowe mogą być również przekazywane do państwa trzeciego na podstawie obowiązujących przepisów prawa powszechnie obowiązującego.

5. OKRES PRZECHOWYWANIA DANYCH

Państwa dane osobowe będą przechowywane przez okres niezbędny na potrzeby realizacji ustawowych zadań Narodowego Funduszu Zdrowia, obrony roszczeń oraz zadań wynikających z ustaw szczególnych, w tym ustawy z dnia 14 lipca 1983 r. o narodowym zasobie archiwalnym i archiwach.

6. PRAWA OSÓB, KTÓRYCH DANE DOTYCZĄ

W odniesieniu do danych przetwarzanych we wskazanym celu, Wnioskodawcy przysługuje prawo do:

- dostępu do treści swoich danych osobowych;
- sprostowania danych osobowych;
- ograniczenia przetwarzania danych osobowych ;
- wniesienia skargi do Prezesa Urzędu Ochrony Danych Osobowych.

Każde z w/w żądań zostanie rozpatrzone zgodnie z Rozporządzeniem Parlamentu Europejskiego i Rady (UE) 2016/679 z dnia 27 kwietnia 2016 r. w sprawie ochrony osób fizycznych w związku z przetwarzaniem danych osobowych i w sprawie swobodnego przepływu takich danych oraz uchylenia dyrektywy 95/46/WE (Ogólne rozporządzenie o ochronie danych).

7. INFORMACJA O WYMOGU PODANIA DANYCH

Podanie przez Państwa danych osobowych jest dobrowolne, ale może wynikać z przepisów prawa powszechnie obowiązującego, a ich nie podanie uniemożliwi rozpatrzenie oferty. Złożenie oferty jest dobrowolne.

8. INFORMACJA W ZAKRESIE ZAUTOMATYZOWANEGO PODEJMOWANIA DECYZJI ORAZ PROFILOWANIA

Państwa dane nie posłużą do zautomatyzowanego podejmowania decyzji jak również profilowania.

UMOWA Nr

zawarta w dniu 2019 r. w Warszawie pomiędzy Narodowym Funduszem Zdrowia z siedzibą w Warszawie przy ul. Grójeckiej 186, NIP 1070001057, zwanym dalej Zamawiającym lub NFZ reprezentowanym przez:,

a

..... z siedzibą w przy
....., wpisaną do Rejestru Przedsiębiorców Krajowego Rejestru Sądowego Nr KRS
....., NIP, REGON, o kapitale zakładowym w wysokości
..... zł, zwaną dalej Wykonawcą, reprezentowaną przez:
....., Prezesa Zarządu.

§ 1

Przedmiot Umowy

Przedmiotem niniejszej Umowy jest „*Opracowanie wysokopoziomowej architektury biznesowej NFZ*”, zwanej w dalszej części Umowy „Opracowaniem” i przeniesienie praw autorskich majątkowych do Opracowania.

W ramach przedmiotu Umowy, o którym mowa w ust. 1 Wykonawca zobowiązuje się do wykonania dla Zamawiającego następujących prac:

- 1) Inwentaryzacja procesów wysokopoziomowych NFZ,
- 2) Analiza i identyfikacja docelowej wysokopoziomowej architektury procesów NFZ,
- 3) Identyfikacja obszarów architektonicznych dla systemów informatycznych NFZ,
- 4) Wykonanie Opracowania oraz jego przekazania Zamawiającemu w postaci elektronicznej i papierowej,
- 5) Przeniesienie autorskich praw majątkowych do Opracowania.

Szczegółowy opis przedmiotu Umowy zawiera Załącznik nr 1 do Umowy.

Przebieg realizacji przedmiotu Umowy wynikać będzie z Ramowego Harmonogramu Realizacji Umowy, zawierającego podział zadań na Sprints. Długość Sprintów uzależniona będzie od czasu trwania realizacji Umowy i zostanie ustalona w formie pisemnej pod rygorem nieważności, w sposób opisany w ust. 5.

Ramowy Harmonogram Realizacji Umowy stanowi załącznik nr 2 do Umowy.

Szczegółowy zakres czynności i produktów realizowanych w poszczególnych Sprintach, czas realizacji poszczególnych Sprintów oraz sposób odbioru produktów Sprintów ustalony zostanie w ciągu trzech dni od podpisania Umowy przez Kierowników Projektu Stron (Szczegółowy Harmonogram Realizacji Umowy).

§ 2

Zobowiązania Stron

1. Do obowiązków Wykonawcy należy wykonanie Opracowania wysokopoziomowej architektury biznesowej NFZ przy dołożeniu najwyższej staranności, jaka jest wymagana przy opracowywaniu architektury

- biznesowej, zgodnie z wymogami określonymi w § 1, opisem przedmiotu Umowy, o którym mowa w Załączniku nr 1, wskazówkami Zamawiającego oraz w terminie wskazanym w § 3 Umowy, w Sprintach o których mowa w §1 ust. 4 .
2. Wykonawca zobowiązuje się nie rzadziej niż raz w tygodniu informować Zamawiającego o przebiegu prac nad wykonaniem Opracowania, w szczególności o trudnościach czy przeszkodach powstałych w związku z wykonaniem Umowy.
 3. Wykonawca zobowiązuje się do wykonania Opracowania przy pomocy Zespołu Dedykowanych Specjalistów (zwanego dalej: „Zespołem”), którego członkowie będą posiadali kwalifikacje opisane w Załączniku nr 3 do Umowy.
 4. Wykonawca oświadcza, że wszyscy członkowie Zespołu będą posiadali standardowe umiejętności i doświadczenie odpowiednie do powierzanych im zadań i prac.
 5. Zmiana składu Zespołu możliwa jest wyłącznie w następujących przypadkach:
 - 1) choroby,
 - 2) wypadek losowy,
 - 3) rozwiązanie stosunku pracy specjalisty z Wykonawcą/ustanie współpracy.
 6. Zmiana członka Zespołu odbywa się na pisemny wniosek Wykonawcy, zawierający uzasadnienie i opis okoliczności wskazanych w ust. 5. Zmiana wymaga pisemnej zgody Zamawiającego poprzedzonej analizą kompetencji zaproponowanego przez Wykonawcę członka Zespołu. Zgoda Zamawiającego na zmianę członka Zespołu zostanie wydana w terminie do 5 dni roboczych od dnia otrzymania właściwego wniosku.
 7. Zaproponowany nowy członek Zespołu, w sytuacji o której mowa w ust. 5, musi posiadać co najmniej kwalifikacje wymagane przez Zamawiającego, określone w Załączniku nr 3 do Umowy.
 8. W przypadku zmiany członka Zespołu, Wykonawca zobowiązany jest zapewnić na własny koszt transfer wiedzy między członkiem Zespołu podlegającym wymianie a nowym członkiem Zespołu. Przekazanie wiedzy powinno być wykonane w sposób zapewniający ciągłość realizacji Umowy.
 9. Zmiana członka Zespołu nie stanowi zmiany Umowy.
 10. Zmiana składu Zespołu nie będzie powodować zmiany wysokości wynagrodzenia przysługującego Wykonawcy z tytułu realizacji Umowy, ani terminów wykonania poszczególnych prac określonych w Harmonogramie.
 11. Wykaz członków Zespołu stanowi Załącznik nr 5.
 12. Ponadto Wykonawca oświadcza, że posiada odpowiednie umiejętności, kwalifikacje i warunki do realizacji przedmiotu Umowy oraz dysponuje potencjałem technicznym do jej wykonania.
 13. Wykonawca odpowiada za działania podwykonawcy oraz ponosi odpowiedzialność wobec Zamawiającego lub osób trzecich, których dobro zostało naruszone, jak za działania własne.
 14. Do obowiązków Zamawiającego należy:
 - 1) zapłata wynagrodzenia w wysokości i terminie, na zasadach ustalonych w § 5,
 - 2) udzielenie Wykonawcy wskazówek co do wykonania Opracowania.

§ 3

Termin wykonania

1. Wykonawca zobowiązuje się do wykonania i dostarczenia Opracowania wysokopoziomowej architektury biznesowej i produktów Sprintów Zamawiającemu w terminach określonych na podstawie Ramowego Szczegółowego Harmonogramu Realizacji Umowy i Szczegółowego Harmonogramu Realizacji Umowy, przyrostowo na zakończenie każdego Sprintu.
2. Odbiór Opracowania oraz produktów Sprintów, nastąpi w siedzibie Zamawiającego.
3. Opracowanie oraz produkty Sprintów, zostaną wydane Zamawiającemu w postaci papierowej (2 egzemplarze) i elektronicznej, zapisane na płycie CD lub DVD. Wykonawca zobowiązany jest także udostępnić Zamawiającemu produkty Sprintów w postaci mapy procesów poprzez udostępnienie ich w repozytorium procesowym Aris Zamawiającego.
4. Nie później niż w ciągu 10 dni roboczych od dnia wydania Opracowania lub produktu Sprintu, Zamawiający zgłosi uwagi do przekazanego Opracowania lub produktu Sprintu, w zakresie jego kompletności, wystąpienia błędów lub wad albo poinformuje Wykonawcę o braku takich zastrzeżeń. Odbiór Opracowania lub produktu Sprintu bez zgłoszenia uwag nie jest jednoznaczny z potwierdzeniem przez Zamawiającego okoliczności braku błędów i wad odpowiednio Opracowania lub produktu Sprintu.
5. W przypadku zgłoszenia przez Zamawiającego uwag, Wykonawca - w terminie 5 dni roboczych od przekazania zastrzeżeń, o których mowa w ustępie poprzedzającym - prześle poprawione wersje odpowiednio do przedmiotu zastrzeżeń: Opracowania lub produktów Sprintów. Odbiór Opracowania lub produktu Sprintu bez zgłoszenia uwag nie jest jednoznaczny z potwierdzeniem przez Zamawiającego okoliczności braku błędów i wad odpowiednio Opracowania lub produktu Sprintu.
6. W przypadku, gdy przekazane przez Zamawiającego uwagi nie zostaną poprawione przez Wykonawcę we wskazanym w ust. 5 terminie, Zamawiający zastrzega prawo do naliczenia kary umownej na podstawie § 6 ust. 3 lit. c.
7. Odbiór przez Zamawiającego Opracowania i produktów Sprintów będzie każdorazowo potwierdzony odrębnym protokołem odbioru częściowego Opracowania lub produktu Sprintu – sporządzonym w formie pisemnej i podpisanym przez Kierowników Projektu Stron. Wzór protokołu odbioru częściowego stanowi Załącznik nr 6 do Umowy.
8. Wykonanie wszystkich świadczeń składających się na przedmiot Umowy potwierdzone będzie protokołem odbioru końcowego, sporządzonym w formie pisemnej i podpisanym przez Dyrektora Programu ZSI NFZ. Wzór protokołu odbioru końcowego stanowi Załącznik nr 7 do Umowy.
9. Protokół odbioru końcowego, o którym mowa w ust. 8, stanowi podstawę do wystawienia przez Wykonawcę faktury.

§ 4

Prawa własności intelektualnej

1. W ramach wynagrodzenia, o którym mowa w § 5 Umowy, Wykonawca z chwilą podpisania protokołu odbioru częściowego przenosi na Zamawiającego autorskie prawa majątkowe do Opracowania i produktów Sprintów, będących przedmiotem odbiorów, zwanych dalej łącznie: „Utworami”, na następujących polach

eksploatacji:

- 1) w zakresie utrwalania i zwielokrotniania Utworów - utrwalanie, wytwarzanie i zwielokrotnianie jakiegokolwiek dostępną w chwili zawarcia niniejszej Umowy techniką egzemplarzy Utworów, w tym techniką drukarską, reprograficzną, zapisu magnetycznego oraz techniką cyfrową,
 - 2) w zakresie obrotu oryginałem albo egzemplarzami, na których Utwory utrwalono - wprowadzanie do obrotu, użyczenie lub najem oryginału albo egzemplarzy,
 - 3) w zakresie rozpowszechniania Utworów w sposób inny niż określony w pkt 2 - publiczne wykonanie, wystawienie, wyświetlenie, odtworzenie oraz nadawanie i reemitowanie, a także publiczne udostępnianie utworu w taki sposób, aby każdy mógł mieć do niego dostęp w miejscu i w czasie przez siebie wybranym, w tym poprzez wprowadzenie produktów Umowy do pamięci komputera i sieci multimedialnych oraz Internetu, wprowadzanie do pamięci komputera i przetwarzanie, używanie ich i ich fragmentów w różnych formach wydawniczych i multimedialnych,
 - 4) tłumaczenie, przystosowywanie, zmiana układu lub wprowadzanie jakiegokolwiek innych zmian, z zastrzeżeniem, że dokonywanie jakiegokolwiek zmian bez pisemnej zgody Wykonawcy musi być połączone z eliminacją wszelkich oznaczeń mogących wiązać Wykonawcę z powyższymi materiałami.
2. W ramach wynagrodzenia, o którym mowa w § 5 Umowy, Wykonawca przenosi na Zamawiającego wyłączne prawo zezwalania na wykonywanie zależnego prawa autorskiego do Utworów, tj. prawo do korzystania i rozporządzania opracowaniami Utworów oraz udzielania zezwoleń na korzystania i rozporządzanie opracowaniami Utworów i tym samym zezwala Zamawiającemu na bezterminowe dokonywanie przez Zamawiającego opracowań Utworów, także do korzystania z opracowań i rozporządzania nimi w sposób i na polach eksploatacji określonych w ust. 1.
 3. Wykonawca zobowiązuje się, że wykonując Umowę nie naruszy praw majątkowych osób trzecich i przekaze Zamawiającemu wyniki prac w stanie wolnym od obciążeń prawami osób trzecich.
 4. Wykonawca zapewnia, że wszelkie prawa autorskie, które na mocy niniejszej Umowy będą przeniesione na Zamawiającego, uzyska w sposób zgodny z prawem na mocy stosownych umów z osobami wykonującymi Usługę i będącymi autorami produktów związanych z opracowaniem wysokopoziomowej architektury biznesowej NFZ.
 5. Wykonawca jest odpowiedzialny względem Zamawiającego za wszelkie wady prawne produktów związanych z opracowaniem Utworów, a w szczególności za ewentualne roszczenia osób trzecich wynikające z naruszenia praw autorskich i własności intelektualnej, w tym za nieprzestrzeganie przepisów ustawy z dnia 4 lutego 1994 r. o prawie autorskim i prawach pokrewnych, w związku z wykonywaniem Umowy.
 6. Wykonawca zobowiązuje się do podjęcia wszelkich działań koniecznych w razie zgłoszenia roszczeń do przedmiotu Umowy przez osoby trzecie. Wykonawca zobowiązuje się, że zwolni Zamawiającego z odpowiedzialności w przypadku roszczeń osób trzecich (w szczególności z tytułu naruszenia praw autorskich oraz praw pokrewnych lub innych roszczeń cywilnoprawnych) w szczególności przystąpi do ewentualnego sporu jako interwenient uboczny, w sytuacjach wskazanych przez przepisy prawa zwolni

Zamawiającego z procesu lub wystąpi przeciwko takim roszczeniom na własny koszt i ryzyko.

7. Wraz z przeniesieniem majątkowych praw autorskich do Utworów, Wykonawca przenosi na Zamawiającego - w ramach wynagrodzenia wskazanego w § 5 Umowy, prawo własności nośników, na których utrwalono Utwory.
8. Przeniesienie na Zamawiającego majątkowych praw autorskich do Utworów (ust. 1), prawa zezwalania na wykonywanie zależnego prawa autorskiego do Utworów (ust. 2) oraz prawa własności nośników (ust. 7) następuje z chwilą podpisania protokołu odbioru cząstkowego w ramach Wynagrodzenia określonego postanowieniami Umowy.
9. Strony postanawiają, że na Zamawiającego przechodzą określone w niniejszym paragrafie wszelkie prawa autorskie i zależne prawa do produktów związanych z Utworami, choćby miały postać nieukończoną, z chwilą ich przyjęcia w jakiegokolwiek postaci, po dokonaniu zapłaty wynagrodzenia określonego w § 5 ust. 1 Umowy.
10. Zamawiający ma prawo korzystać i rozpowszechniać Utwory oraz ich opracowania bez oznaczania ich imieniem i nazwiskiem autora lub nazwą Wykonawcy.

§ 5

W y n a g r o d z e n i e

1. Z tytułu wykonania przedmiotu Umowy Wykonawca otrzyma wynagrodzenie w wysokości zł brutto (słownie:).
2. Wynagrodzenie, o którym mowa w ust. 1, obejmuje wszelkie koszty, jakie poniesie Wykonawca w związku z realizacją Umowy oraz wynagrodzenie z tytułu przeniesienia autorskich praw majątkowych, praw zależnych i nośników, o których mowa w § 4, przy czym wynagrodzenie z tytułu przeniesienia praw autorskich, praw zależnych i nośników nie przekroczy 5% wartości Umowy.
3. Wynagrodzenie, o którym mowa w ust. 1, płatne będzie w terminie 14 dni od dnia otrzymania przez Zamawiającego prawidłowo wystawionej faktury, wraz z podpisanym przez Strony protokołem odbioru końcowego, o którym mowa w § 3 ust. 9.
4. Zapłata wynagrodzenia nastąpi na rachunek bankowy Wykonawcy nr w
5. Za datę zapłaty Strony ustalają dzień, w którym Zamawiający wydał swojemu bankowi polecenie przelewu wynagrodzenia na rachunek bankowy Wykonawcy.

§ 6

Z a s a d y O d p o w i e d z i a l n o ś c i

1. W przypadku opóźnienia w wykonaniu w całości lub w części przedmiotu Umowy o którym mowa w § 1, Zamawiający może odstąpić od Umowy. W przypadku opóźnienia w wydaniu Opracowania lub produktu Sprintu dłuższego niż 30 dni w stosunku do terminów określonych w Ramowym Harmonogramie Realizacji Umowy i Szczegółowym Harmonogramie Realizacji Umowy, Zamawiającemu przysługuje prawo odstąpienia od Umowy, bez konieczności wyznaczania dodatkowego terminu wykonania Umowy.
2. Jeżeli Wykonawca wykonuje przedmiot Umowy w sposób wadliwy albo sprzeczny z treścią Umowy,

Zamawiający może wezwać go do zmiany sposobu wykonania i wyznaczyć mu w tym celu odpowiedni termin. Po bezskutecznym upływie wyznaczonego terminu Zamawiający może od Umowy odstąpić albo powierzyć poprawienie lub dalsze wykonanie dzieła innej osobie na koszt i ryzyko Wykonawcy

3. Wykonawca zobowiązuje się zapłacić Zamawiającemu karę umowną z tytułu:
 - a) odstąpienia przez Zamawiającego od Umowy z przyczyn zależnych od Wykonawcy, o którym mowa w § 6 ust. 1 lub 2 - w wysokości 10% całkowitego wynagrodzenia brutto, określonego w § 5 ust. 1;
 - b) opóźnienia w wykonaniu przedmiotu Umowy, w stosunku do terminów określonych w Ramowym Harmonogramie Realizacji Umowy i Szczegółowym Harmonogramie Realizacji Umowy – w wysokości 1% całkowitego wynagrodzenia brutto, określonego w § 5 ust. 1 za każdy dzień opóźnienia;
 - c) opóźnienia w usunięciu błędów i wad Opracowania i produktów, w wysokości 1% wynagrodzenia brutto, określonego w § 5 ust. 1, za każdy dzień, licząc od upływu terminu umownego, przeznaczonego na usunięcie błędów i wad oraz naniesienie poprawek i uzupełnień;
 - d) zmiany składu Zespołu bez pisemnej zgody Zamawiającego – w wysokości 1% całkowitego wynagrodzenia brutto, określonego w § 5 ust. 1 za każdy dzień opóźnienia w zawiadomieniu i uzyskaniu pisemnej zgody Zamawiającego na zmianę składu Zespołu;
 - e) naruszenie zasad poufności – w wysokości 10% całkowitego wynagrodzenia brutto, określonego w § 5 ust. 1 za każdy przypadek naruszenia zasad przedstawionych w § 8 i w Umowie o zachowaniu poufności.
4. Kary umowne ustanowione w niniejszym paragrafie naliczane są oddzielnie i podlegają sumowaniu, przy czym maksymalna łączna wysokość kar określonych w ust. 3 lit. b nie przekroczy 40% wartości brutto wynagrodzenia określonego w § 5 ust. 1.
5. W przypadku, gdy przez Zamawiającego poniesiona zostanie szkoda przewyższająca wysokość naliczonych kar, Zamawiający będzie dochodził odszkodowania w zakresie różnicy pomiędzy wysokością szkody i wysokością naliczonych kar.
6. Maksymalna wysokość odszkodowania, o którym mowa w ust. 5 nie przekroczy wartości brutto wynagrodzenia określonego w § 5 ust. 1.
5. Wykonawca wyraża zgodę na potrącenie przez Zamawiającego kar umownych lub odszkodowania z przysługującego Wykonawcy wynagrodzenia na podstawie noty księgowej wystawionej przez Zamawiającego.
6. Wykonawca zobowiązuje się do zapłacenia kar umownych określonych w ust. 3 i odszkodowania, o którym mowa w ust. 5 w terminie 7 dni od daty doręczenia noty obciążeniowej z wezwaniem do zapłaty na rachunek bankowy wskazany w wezwaniu. W przypadku braku powyższej wpłaty w terminie określonym w nocie, Zamawiający dokona potrącenia kary umownej z wystawionej faktury. W takim przypadku termin płatności faktury, ulega przedłużeniu o kolejne trzydzieści dni.

§7

Zasady zarządzania przedmiotem Umowy

1. Strony powołają Kierowników Projektu do zarządzania realizacją Umowy.

2. Kierownik Projektu ze strony Zamawiającego upoważniony jest do negocjowania terminu realizacji Umowy określonego w § 3 ust. 1 na uzasadniony wniosek Kierownika Projektu ze strony Wykonawcy.
3. Kierownik Projektu Wykonawcy w przypadku przedłużenia terminu realizacji uzgodnionych wcześniej zadań, które miał wykonać Zamawiający, takich jak: udostępnienie informacji, danych lub dokumentów, lub zapewnienie dostępności określonych osób niezwłocznie powiadomią Zamawiającego o wystąpieniu zagrożenia opóźnieniem i wnioskuje o zmianę terminu realizacji zadania lub przesunięcie go do kolejnego Sprintu, a Kierownik Projektu Zamawiającego nie odrzuci wniosku o zmianę terminu realizacji bez uzasadnionego powodu.
4. Wszelkie wątpliwości i spory związane z ważnością, interpretacją lub wykonaniem Umowy Strony będą starały się rozstrzygać polubownie w drodze negocjacji lub wyjaśnień, w szczególności w ramach uzgodnień Kierowników Projektu obu Stron.

§8

Poufność

1. Wykonawca zobowiązuje się do nieudostępniania stronom trzecim bez pisemnej zgody Zamawiającego jakichkolwiek informacji i materiałów (niezależnie od formy wyrażenia) przekazanych przez Zamawiającego w związku z realizacją Umowy, a także powstałych w wyniku jej wykonania.
2. Wykonawca zobowiązuje się do zachowania poufności wszelkich informacji, które uzyska w związku wykonywaniem Umowy, zgodnie z Umową o zachowaniu poufności, stanowiącą Załącznik nr 4 do Umowy.
3. Zamawiający zastrzega, że dokumentacja dotychczasowych dostawców usług na utrzymanie Systemu Informatycznego Wspomagania Działalności NFZ jest dokumentacją poufną, stanowiącą tajemnicę przedsiębiorcy i nie może być wykorzystana w celu realizacji niniejszej Umowy.
4. Wykonawca oświadcza, że nie będzie rościł praw do udostępnienia jakiegokolwiek dokumentacji, o której mowa w ust. 3, pozostającej w dyspozycji Zamawiającego, natomiast brak udostępnienia wskazanych dokumentów nie będzie miał wpływu na jakość, kompletność i rzetelność produktów Umowy.
5. Strony zobowiązują się do zachowania w tajemnicy wszystkich informacji technicznych, organizacyjnych i handlowych, udostępnionych wzajemnie w związku z wykonywaniem Umowy i do niewykorzystywania ich w jakimkolwiek innym celu niż do wykonania Umowy, do zachowania w tajemnicy informacji, których ujawnienie osobom trzecim lub wykorzystanie przez Stronę mogłoby narazić interesy drugiej Strony. W szczególności Wykonawca zobowiązuje się do zachowania w tajemnicy wszelkich danych dotyczących działalności Zamawiającego, sposobu wykonywania czynności administracyjnych oraz wszelkich danych objętych tajemnicą.
6. Szczegółowe postanowienia dotyczące zachowania poufności reguluje Umowa o zachowaniu poufności stanowiąca Załącznik nr 4.

§9

Postanowienia końcowe

1. W sprawach nieuregulowanych niniejszą Umową mają zastosowanie w szczególności przepisy Kodeksu Cywilnego oraz inne powszechnie obowiązujące przepisy prawa.

2. Wszelkie spory powstałe w związku z realizacją niniejszej Umowy Strony będą starały się rozstrzygnąć polubownie. W przypadku jeżeli rozstrzygnięcie sporu na drodze polubownej okaże się niemożliwe, zostanie on poddany pod rozstrzygnięcie sądu powszechnego właściwego dla siedziby Zamawiającego.
3. Zamawiającemu przysługuje uprawnienie do jednostronnego wypowiedzenia Umowy w terminie 7 dni od upływu terminu wyznaczonego w wezwaniu do należytego realizowania Umowy, w sytuacji, gdy Wykonawca nadal będzie realizował przedmiot Umowy w sposób nienależyty, w tym niezgodny z treścią Umowy i obowiązującym prawem oraz standardami.
4. W razie wystąpienia istotnej zmiany okoliczności powodującej, że wykonanie Umowy nie leży w interesie publicznym, czego nie można było przewidzieć w chwili zawarcia Umowy, Zamawiający może odstąpić od Umowy w terminie 30 dni od powzięcia wiadomości o tych okolicznościach. W takim wypadku Wykonawca może żądać jedynie wynagrodzenia należnego mu z tytułu wykonania części Umowy.
5. Wierzytelności przysługujące z tytułu realizacji niniejszej Umowy nie podlegają przenoszeniu na osoby trzecie bez zgody Zamawiającego.
6. W przypadku stwierdzenia, iż niniejsza Umowa w części lub w całości jest nieskuteczna prawnie z jakichkolwiek powodów, Strony zobowiązują się do dokonania takich zmian jej treści, aby tą nieskuteczność usunąć.
7. Załączniki do niniejszej Umowy stanowią jej integralną część.
8. Umowę sporządzono w dwóch jednobrzmiących egzemplarzach, po jednym dla każdej ze Stron.

Do umowy dołączono następujące załączniki:

1. Opis Przedmiotu Umowy,
2. Ramowy Harmonogram Realizacji Umowy,
3. Kompetencje Wykonawcy,
4. Umowa o zachowaniu poufności,
5. Wykaz członków Zespołu po stronie Wykonawcy upoważnionych do realizacji umowy,
6. Wzór protokołu odbioru cząstkowego,
7. Wzór protokołu odbioru końcowego.

OPIS PRZEDMIOTU UMOWY

I. Przedmiotem umowy jest:

8. Opisanie wysokopoziomowej architektury biznesowej AS-IS, przy czym mapa procesów obejmować będzie Centralę i jeden zunifikowany oddział NFZ,
9. Opracowanie wysokopoziomowej architektury biznesowej TO-BE, dla modelu scentralizowanego,
10. Opracowanie rekomendacji w zakresie podejścia do ucyfrowienia wejść i wyjść procesów.
11. Opracowanie rekomendacji w zakresie możliwości tworzenia biznesowych Centrów Kompetencyjnych.
12. Opracowanie podziału procesów na grupy/obszary mogące stanowić samodzielne moduły/wydania uwzględniającego możliwość migracji z AS-IS do TO-BE.
13. Opracowanie klasyfikacji typologicznej i technologicznej systemów docelowych.
14. Opracowanie planów dostarczania.

II. Przedmiot umowy zostanie wykonany według następujących wymagań:

4. Inwentaryzacja procesów wysokopoziomowych NFZ - Architektura procesów AS-IS.
 - 4.1. Zidentyfikowanie, pogrupowanie i zdekomponowanie procesów NFZ. Dekompozycja procesów będzie przeprowadzona do II poziomu (gdzie poziomem 0 są megaprocesy zidentyfikowane na najwyższym poziomie). Procesy na I i II poziomie architektury będą mapowane za pomocą strumieni wartości. Do każdego zidentyfikowanego procesu będą przypisywane co najmniej następujące atrybuty:
 - Nazwa procesu
 - Właściciel procesu
 - Cel procesu
 - Wejścia procesu
 - Wyjścia procesu
 - Produkt/wartość procesu
 - Wykorzystywane w procesie systemy informatyczne (łącznie z informacją o ewentualnych różnicach we wsparciu systemowym w poszczególnych Oddziałach)
 - Zakresy danych przetwarzane w ramach procesu
 - KPI procesu
 - Inne informacje niezbędne do ukierunkowania na procesy TO-BE (wady, potrzeby rozwoju, wizja procesu).
 - 4.2. Prace będą realizowane w formie serii warsztatów z kluczowymi uczestnikami poszczególnych procesów (prowadzone w Centrali NFZ) oraz na podstawie analizy udostępnionej dokumentacji (NFZ opisał ok 340 procesów na poziomie II, przewidywana liczba procesów poziomu II – ok 500).
5. Zdefiniowanie docelowej wysokopoziomowej architektury procesów NFZ w oparciu o wymagania i wizję Zamawiającego oraz o dobre praktyki/modele przedstawione przez Wykonawcę, stosowane powszechnie dla poszczególnych, dających się wyodrębnić, obszarów biznesowych. Prace obejmować będą:
 - 5.1. Identyfikację potrzeb, wymagań i oczekiwań biznesowych, wizji organizacji docelowej,
 - 5.2. Identyfikację kontekstu związanego z Architekturą Informacyjną Państwa, koncepcją architektury obszaru ochrony zdrowia, Krajowymi Ramami Interoperacyjności, standardami KRMC, PZIP, modelem usług publicznych,
 - 5.3. Identyfikację kontekstu strategii biznesowej NFZ (w tym w zakresie organizacji wewnętrznej),
 - 5.4. Opracowanie architektury wysokopoziomowej - modelu TO-BE na poziomie 0-2 z niezbędnymi/oczekiwanymi elementami biznesowymi.

Architektura TO-BE uwzględniać musi zidentyfikowane przez Wykonawcę oczekiwania Zamawiającego, w tym elementy zarządcze, strategię, ale również rekomendacje Wykonawcy w zakresie organizacji, konsolidacji, usunięcia lub dodania procesów oraz zmian w zakresie wsparcia informatycznego poszczególnych procesów (wycofanie poszczególnych systemów i uwzględnienie nowych, ujednoczenie wsparcia systemowego, cyfryzacja wejść i wyjść oraz ucyfrowienie obiegu prac), a także dokona identyfikacji obszarów pod kątem utworzenia biznesowych Centrów Kompetencyjnych.

Prace mogą być realizowane częściowo równoległe z warsztatami prowadzonymi w ramach AS-IS (podczas identyfikacji architektury stanu obecnego zbierane będą informacje o nieefektywnościach i problemach w ramach poszczególnych procesów).

6. Identyfikacja obszarów architektonicznych dla planowanego systemu informatycznego NFZ. Elementem pożądanym jest wskazanie obszarów procesów mogących tworzyć odrębne moduły aplikacyjne ze wskazaniem potencjalnych technologii realizacji oraz opracowanie wstępnego planu dostarczania poprzez wskazanie trasz i kolejności/następstwa grup procesów przeznaczonych do wytwarzania i wydań. Prace obejmować będą analizę dokonaną na podstawie wiedzy określonej podczas realizacji wcześniejszych zadań oraz architektury procesów (wysokopoziomowych AS IS i TO BE).

III. W wyniku realizacji prac powstaną następujące produkty:

15. Wykaz procesów i mapa procesów zaimplementowane w środowisku/repozytorium ARIS (udostępnionym przez Zamawiającego), stan AS-IS uzupełniony o niezbędne atrybuty i informacje,
16. Wykaz procesów TO-BE w postaci ustrukturyzowanego arkusza Excel wraz ze wszystkimi atrybutami,
17. Opracowanie architektury wysokopoziomowej – modelu TO-BE na poziomie 0-2 z niezbędnymi/oczekiwanymi elementami biznesowymi, aplikacyjnymi i danych,
18. Opis wizji, potrzeb, wszelkich założeń i wymagań oraz modeli przyjętych do opracowania stanu pożądanego TO-BE będącego podstawą do opracowania nowego, zintegrowanego systemu informatycznego NFZ,
19. Wykaz procesów i mapa procesów zaimplementowana w środowisku/repozytorium ARIS (udostępnionym przez Zamawiającego) stanu TO-BE z docelowymi atrybutami tj. co najmniej:
 - a. Nazwa procesu
 - b. Właściciel procesu
 - c. Cel procesu
 - d. Wejścia procesu
 - e. Wyjścia procesu
 - f. Produkt/wartość procesu
 - g. Wykorzystywane w procesie systemy informatyczne (łącznie z informacją o ewentualnych różnicach we wsparciu systemowym w poszczególnych Oddziałach)
 - h. Zakresy danych przetwarzane w ramach procesu
 - i. KPI procesu
 - j. Inne informacje niezbędne do ukierunkowania na procesy TO-BE.,
20. Rekomendacje w zakresie podejścia do ucyfrowienia wejść i wyjść,
21. Rekomendacje odnośnie możliwości utworzenia biznesowych Centrów Kompetencyjnych,
22. Prezentacja (Power Point) omawiająca założenia i model TO-BE,
23. Wykaz procesów TO-BE w postaci ustrukturyzowanego arkusza Excel wraz ze wszystkimi atrybutami,
24. Podział procesów na grupy mogące stanowić samodzielne moduły,
25. Rewizja podziału na moduły (odrębny podział na moduły/wydania) uwzględniający możliwość migracji z AS-IS do TO-BE – zastępowanie i wyłączanie aplikacji/modułów AS-IS jako punktu wyjścia dla zdefiniowania portfela projektów,
26. Klasyfikacja typologiczna systemów. Będzie opisywała typy/klasę systemów (lub modułów systemu) wchodzących w skład docelowej architektury aplikacyjnej oraz zależności między nimi. Będzie tworzona na podstawie zdefiniowanej w ramach poprzedniego etapu docelowej architektury procesów NFZ, na podstawie zidentyfikowanych potrzeb oraz na podstawie najlepszych praktyk rynkowych,
27. Klasyfikacja technologiczna systemów. Będzie opisywała typy/klasę systemów (lub modułów systemu) według podziału na możliwe do zastosowania technologie wytwarzania/silniki

aplikacyjne na podstawie zidentyfikowanych potrzeb oraz na podstawie najlepszych praktyk rynkowych,

28. Roadmapa dla programu wytwarzania – zarys planu dostarczania. Wskazanie kolejności/następstwa grup procesów według podziału ust 1 i 2 przeznaczonych do wytwarzania i wydań oraz podział na transze wytwarzania umożliwiające osiągnięcie przyjętego horyzontu czasowego oraz w wersji minimalnego wymaganego okresu.

Szczegółowy harmonogram realizacji poszczególnych Etapów zamówienia określony zostanie po zawarciu Umowy przez Kierowników Wykonawcy i Zamawiającego.

Prace będą realizowane w formie serii warsztatów z kluczowymi uczestnikami poszczególnych procesów (prowadzone w Centrali NFZ) oraz na podstawie analizy udostępnionej dokumentacji. Zamawiający dysponuje analizą pogłębioną w postaci Koncepcji Budowy nowego systemu IT NFZ, która zarysowuje obszar biznesowy. Zamawiający wymaga pogłębienia warstwy architektury biznesowej i zarysowania architektury aplikacyjnej do poziomu pozwalającego na użycie opracowanej w tym zadaniu wysokopoziomowej architektury TO-BE jako fundamentu do dalszych prac architektonicznych.

IV. Inne informacje:

Mapa procesów ma być wykonana w narzędziu ARIS lub przy pomocy innego narzędzia przy czym Zamawiający wymaga aby w efekcie końcowym zostało zasilone środowisko Zamawiającego ARIS w wersji 10. W przypadku użycia własnego narzędzia Wykonawca udostępni na swój koszt środowisko pracy niezbędne na czas realizacji umowy.

W koncepcji architektury wysokopoziomowej procesów biznesowych NFZ, będącej przedmiotem niniejszej Umowy założono 3 poziomy szczegółowości opisu procesów:

Poziom 0 - STRATEGIA - strategia organizacji jako mapa celów strategicznych powiązanych ze sobą tzw. związkami przyczynowo-skutkowymi w ramach poszczególnych perspektyw oznaczających kluczowe (strategiczne) obszary działalności.

Poziom I - MEGAPROCESY - przedstawiają najwyższy poziom zależności organizacyjnych, definiujący kluczowe obszary działalności organizacji zarówno o charakterze podstawowym (nastawionym na identyfikację potrzeb i dostarczanie produktów klientom zewnętrznym), wspierającym (realizowane potrzeby wewnętrzne organizacji, zapewniające odpowiednie utrzymanie i wsparcie dla procesów podstawowych), jak i zarządczym. Stąd na poziomie I opisu dokonano podziału megaprocesów na podstawowe, wspierające oraz zarządcze.

Megaprocesy podstawowe mają być pokazane na mapie w postaci łańcucha prezentując sekwencyjność ich realizacji i ogólne powiązania zachodzące między nimi, natomiast procesy wspierające, jak i zarządcze z racji swojej równoległej realizacji mają być wyszczególnione na mapie bez wskazania powiązań.

Definiując megaprocesy podstawowe przyjęto, iż kryterium ich wydzielenia jest rodzaj działalności NFZ, z którego organizacja czerpie korzyści oraz obsługiwany przez NFZ segment rynku i sposób realizacji procesu względem wyróżnionego segmentu.

Poziom I architektury procesów tworzy **Mapę Procesów Głównych NFZ** ujętą w postaci schematu przedstawiającego główne obszary działalności NFZ ze wskazaniem ogólnych zależności na ogólnym poziomie szczegółowości.

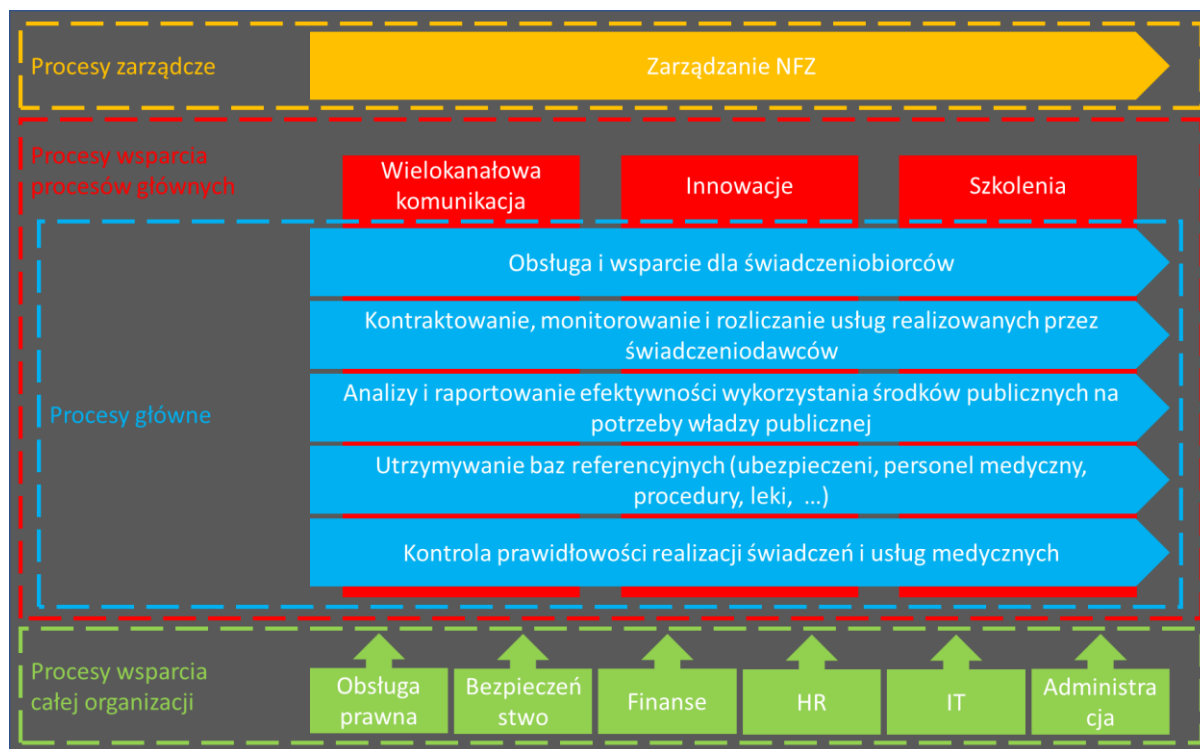

Rys. 1 Przykładowy podział megaprocessów NFZ

Poziom II - PROCESY – stanowi opis szczegółowy megaprocessów, definiuje jego zakres merytoryczny, wskazując z jakich procesów składa się wyróżniony megaprocess oraz jakie występują powiązania, sekwencyjne bądź równoległe pomiędzy zdefiniowanymi procesami. Każdy megaprocess wyróżniony na poziomie I powinien zostać zdekomponowany do poziomu II – poziomu procesów. Wydzielenie danego procesu na mapie musi charakteryzować się zdefiniowanym, określonym rezultatem wyróżnionym w postaci mierzalnego celu procesu lub jego rezultatu. Jest to istotny element definiowania procesu, ponieważ stanowi o zawartości kolejnego poziomu opisu – poziomu działań związanych z danym procesem.

II poziom architektury, opisujący zakres megaprocessów, skonstruowany został w oparciu o dwa typy modeli – *diagram łańcucha wartości dodanej* oraz *diagram alokacji funkcji*. Głównym diagramem poziomu II jest *diagram łańcucha wartości dodanej*, prezentujący wchodzące w jego skład procesy sekwencyjne oraz równoległe powiązania między nimi. Diagram ten może również prezentować procesy w postaci hierarchicznej w przypadku, gdy procesy nie są realizowane w ustalonej sekwencyjnej kolejności, jak i w przypadku, gdy rezultaty procesów są rozłączne. Ponadto na omawianym diagramie wskazane są powiązania pomiędzy innymi procesami będącymi składowymi innych megaprocessów poziomu I. Owe powiązania zostały scharakteryzowane poprzez wskazanie procesów wchodzących i wychodzących zaznaczonych w postaci „wygaszonych” obiektów oznaczających procesy.

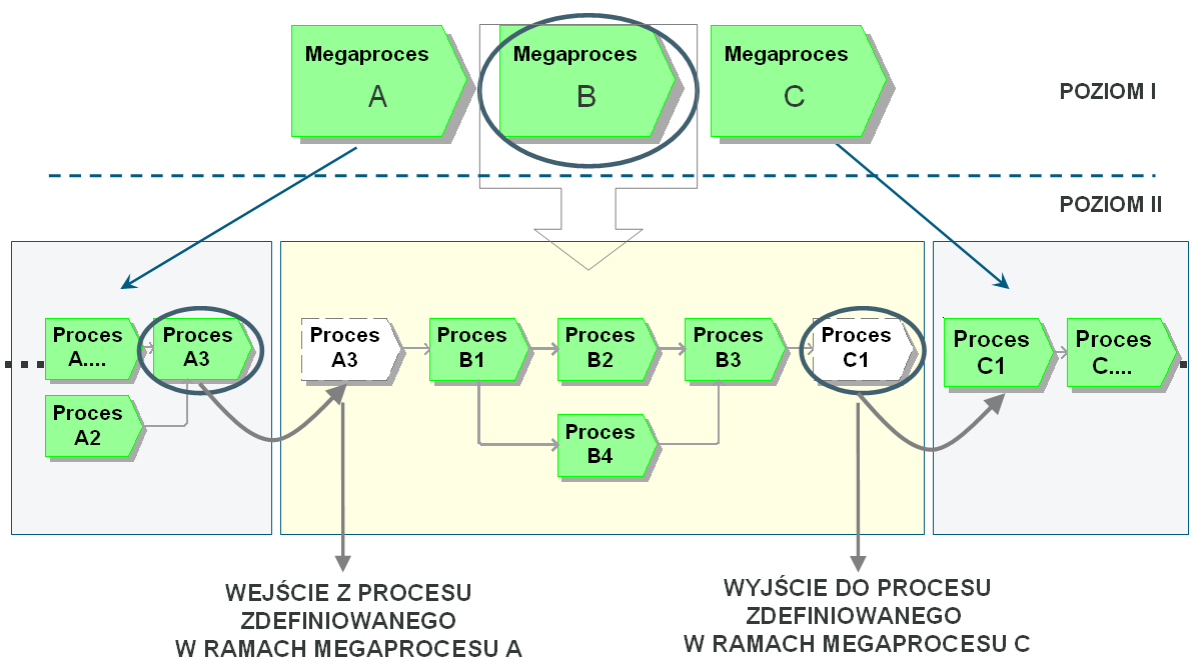

Rys. 2 Powiązanie poziomu I i II

Dla każdego procesu umieszczonego na diagramie łańcucha wartości dodanej należy utworzyć **diagram alokacji funkcji** (opisujący jego granice) oraz model **eEPC** (przedstawiający przebieg procesu w postaci schematu).

Wskazany obszar działalności, z racji swojej złożoności oraz różnorodności procesów, które w nim zachodzą, został opisany z wykorzystaniem **diagramu łańcucha wartości dodanej**, przy czym na diagramie łańcucha wartości dodanej, procesy zostały pogrupowane w oparciu o grupy produktów/usług.

Każdy z procesów poziomu II wyróżniony na mapie łańcucha wartości dodanej został dodatkowo scharakteryzowany poprzez informacje umieszczone na **diagramie alokacji funkcji**, który służy do określenia granic procesu poprzez zdefiniowanie kluczowych wejść i ich dostawców oraz kluczowych wyjść i ich odbiorców (**SIPOC-Supplier-Input-Proces-Customer-Output**). Dodatkowo na omawianym diagramie zostały umieszczone informacje związane z wskaźnikami/miernikami wykorzystywanymi do pomiaru efektywności procesu oraz dokumentami regulującymi sposób postępowania w ramach procesu.

Na poziomie architektury do zaprezentowania przepływu procesu w postaci łańcuchów działań powiązanych z sobą w logiczny sposób zastosowano **diagram Łańcuch procesu EPC**. Diagram ten prezentuje działania realizowane przez poszczególne stanowiska bądź role oraz sekwencyjne i równoległe powiązania między nimi, logikę przepływu działań w postaci operatorów logicznych oraz inicjatory i rezultaty w postaci zdarzeń.

Diagram Łańcucha procesu EPC stanowi uszczegółowienie wybranego procesu zdefiniowanego na poziomie II architektury i powinien być zawsze powiązany z obiektem na mapie poziomu II. Nie należy tworzyć diagramów przepływu procesów nie posiadających odzwierciedlenia na mapie poziomu II.

Diagramy Łańcuch procesu EPC stanowią rozwinięcie wybranego procesu o informacje o wykonawcach czynności, dokumentach wejściowych i wyjściowych, wykorzystywanych systemach informatycznych itd.

Poniżej zaprezentowano powiązania pionowe pomiędzy modelami architektury procesów NFZ.

POZIOM I – MEGAPROCESY

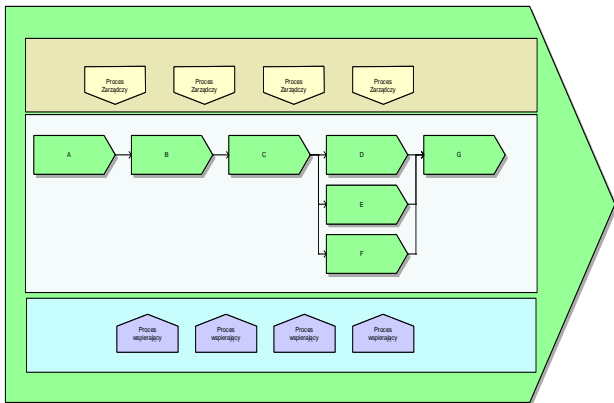

ŁAŃCUCH WARTOŚCI DODANEJ

POZIOM II – PROCESY

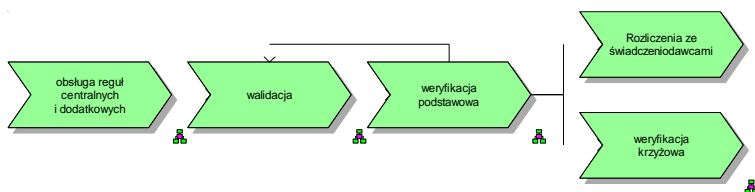

ŁAŃCUCH WARTOŚCI DODANEJ

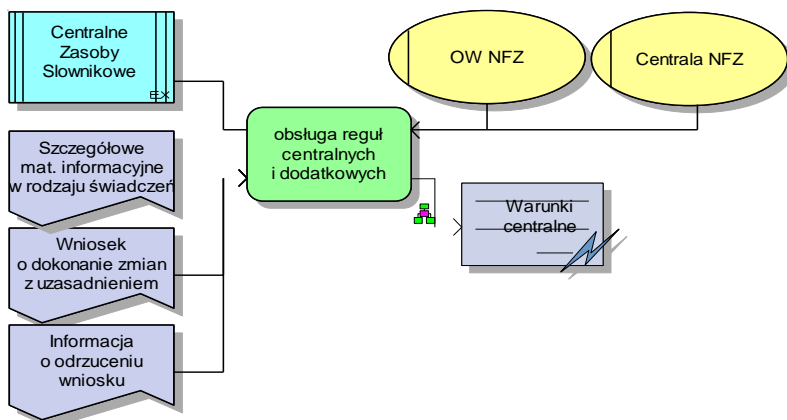

DIAGRAM ALOKACJI FUNKCJI

Rys. 3 Powiązania pionowe w architekturze procesów NFZ

RAMOWY HARMONOGRAM REALIZACJI UMOWY

Zadanie/Etap	Termin rozpoczęcia	Termin zakończenia
Sprint 0	Od dnia podpisania Umowy	Do 3 dni roboczych po podpisaniu Umowy
Dostawa harmonogramu podziału zadań na Sprints	-	zakończenie Sprintu 0
Sprint 1	Dzień po zakończeniu Sprintu 0	X tygodni od rozpoczęcia (X do ustalenia w Sprincie 0 – zakładane 3 tygodnie)
Dostawa produktów Sprintu 1	-	zakończenie Sprintu 1
Sprint 2	Dzień po zakończeniu Sprintu 1	X tygodni od rozpoczęcia (X do ustalenia w Sprincie 0 – zakładane 3 tygodnie)
Dostawa produktów Sprintu 2	-	zakończenie Sprintu 2
Sprint 3	Dzień po zakończeniu Sprintu 2	X tygodni od rozpoczęcia (X do ustalenia w Sprincie 0 – zakładane 3 tygodnie)
Dostawa produktów Sprintu 3	-	zakończenie Sprintu 3
Sprint 4	Dzień po zakończeniu Sprintu 3	X tygodni od rozpoczęcia (X do ustalenia w Sprincie 0 – zakładane 3 tygodnie)
Dostawa produktów Sprintu 4	-	zakończenie Sprintu 4
Sprint 5	Dzień po zakończeniu Sprintu 4	X tygodni od rozpoczęcia (X do ustalenia w Sprincie 0 – zakładane 3 tygodnie)
Dostawa produktów Sprintu 5	-	zakończenie Sprintu 5
Sprint 6	Dzień po zakończeniu Sprintu 5	X tygodni od rozpoczęcia (X do ustalenia w Sprincie 0 – zakładane 3 tygodnie)
Dostawa produktów końcowych Sprintu 6	-	zakończenie Sprintu 6

Sprint 0 – opracowanie podziału zadań do realizacji w poszczególnych Sprintsach

KOMPETENCJE WYKONAWCY

Wykonawca musi:

- d. Posiadać doświadczenie w realizacji co najmniej 3 podobnych zamówień obejmujących minimum 100 procesów biznesowych – dopuszczenie na podstawie referencji z podaniem kontaktu pozwalającego na weryfikację referencji.
- e. Dysponować stałym zespołem osób (minimum 3 osoby) posiadającym co najmniej kompetencje:
 - konsultant wiodący: Zamawiający wymaga, aby konsultant posiadał doświadczenie w kierowaniu co najmniej dwiema należycie wykonanymi usługami polegającymi na opracowaniu strategii oraz wizji organizacji, projektowaniu i optymalizacji systemów zarządzania opartych na koncepcji zarządzania procesowego, zawierających mapowanie procesów – dla firm lub instytucji zatrudniających nie mniej powyżej 1000 osób, w okresie ostatnich trzech lat przed upływem terminu składania ofert.
 - dwóch konsultantów ds. wysokopoziomowej architektury biznesowej AS-IS i TO-BE: Zamawiający wymaga, aby konsultant posiadał doświadczenie w doradztwie w zakresie projektowania i optymalizacji systemów zarządzania opartych na koncepcji zarządzania procesowego, zawierających mapowanie procesów AS-IS i modelowanie TO-BE dla firm lub instytucji zatrudniających nie mniej niż 200 osób w co najmniej jednej należycie wykonanej usłudze polegającej na projektowaniu i optymalizacji systemów zarządzania opartych na koncepcji zarządzania procesowego, zawierających mapowanie procesów dla instytucji publicznej w Polsce oraz wykazał się znajomością dobrych praktyk w zakresie budowy architektury korporacyjnej podmiotu realizującego zadania publiczne. Zamawiający oczekuje aby konsultant posiadał również doświadczenie w opracowywaniu rekomendacji w zakresie podejścia do ucyfrowienia wejść i wyjść procesów oraz ich przebiegów wewnętrznych, podziału procesów na grupy mogące stanowić samodzielne moduły/wydania uwzględniając możliwość migracji z AS-IS do TO-BE, klasyfikacji typologicznej i technologicznej systemów docelowych oraz opracowaniu planów dostarczania.
- f. Dysponować doraźnym zespołem ekspertów z zakresu architektury korporacyjnej/TOGAF oraz strategicznego zarządzania IT. Zamawiający wymaga, aby członkowie zespołu ekspertów posiadali certyfikaty z zakresu analizy i projektowania systemów informatycznych, architektury korporacyjnej - certyfikaty TOGAF i ArchiMate, zarządzania usługami IT (ITIL).

Zespół ekspertów ma być dostępny dla Zamawiającego w wymiarze nie większym niż 40 roboczogodzin (5 dni roboczych) w trakcie trwania Umowy. Zamawiający dopuszcza możliwość realizacji konsultacji zdalnych np. w formie telekonferencji.

Dopuszczenie nastąpi na podstawie analizy podpisanego CV członków zespołu .

UMOWA O ZACHOWANIU POUFNOŚCI

zawarta dniar. w Warszawie pomiędzy:
Narodowym Funduszem Zdrowia z siedzibą w Warszawie przy ul. Grójeckiej 186, NIP 1070001057,
zwanym dalej ZAMAWIAJĄCYM, reprezentowanym przez:

a

..... z siedzibą w przy
....., wpisaną do Rejestru Przedsiębiorców Krajowego Rejestru Sądowego Nr KRS
....., NIP, REGON, o kapitale zakładowym w wysokości
..... zł, zwaną dalej WYKONAWCĄ, reprezentowaną przez:
....., Prezesa Zarządu.

W związku z podpisaniem umowy nr..... z dnia..... 2019 r., której przedmiotem jest wykonanie usługi opracowania ogólnej koncepcji budowy nowego Zintegrowanego Systemu Informatycznego Narodowego Funduszu Zdrowia (ZSI NFZ), zwanej „Umową podstawową”, strony w celu właściwej ochrony danych poufnych udostępnianych wzajemnie w trakcie realizacji umowy podstawowej postanawiają co następuje:

§ 1

Ileć w umowie użyte zostają wyrazy „Informacje Poufne” oznaczają one:

- a) przekazywane Wykonawcy wszelkie informacje lub dane, ustne, na piśmie lub w inny sposób, dotyczące spraw, planów działalności gospodarczej lub przedsięwzięć związanych z realizacją Umowy podstawowej,
- b) wszelkie rozmowy lub rokowania prowadzone pomiędzy przedstawicielami stron w związku z realizacją Umowy podstawowej oraz przekazywane przez Zamawiającego w ich trakcie informacje.

§ 2

1. Z uwagi na udostępnianie Informacji Poufnych Wykonawca, w tym podwykonawcy, zobowiązuje się do:
 - a) zachowania w tajemnicy wszystkich Informacji Poufnych, niezależnie od formy ich przekazania,
 - b) wykorzystywania Informacji Poufnych wyłącznie na użytek współpracy Stron w zakresie realizacji Umowy podstawowej,
 - c) zapewnienia odpowiedniego i bezpiecznego sposobu przechowywania wszystkich uzyskanych Informacji Poufnych w czasie, gdy znajdują się one w posiadaniu Wykonawcy,
 - d) na pisemny wniosek Zamawiającego lub w przypadku rozwiązania lub wygaśnięcia Umowy podstawowej, niezwłocznie zwrócić lub zniszczyć na własny koszt wszelkie materiały zawierające jakiegokolwiek Informacje Poufne Zamawiającego wraz ze wszystkim kopiami, będącymi w jego posiadaniu. Wykonawca złoży oświadczenie potwierdzające dokonanie powyższych czynności.
 - e) ujawnienia Informacji Poufnych wyłącznie osobom biorącym udział w realizacji zadania ze strony Wykonawcy lub ze strony podwykonawców, którym informacje te są niezbędne do prawidłowej realizacji Umowy oraz które złożyły stosowne Oświadczenia o których mowa w § 2 ust. 2.
2. Wykonawca jest zobowiązany do poinformowania osób biorących udział w realizacji Umowy podstawowej ze strony Wykonawcy lub ze strony podwykonawców o poufnym charakterze udostępnianych i przekazywanych informacji i pouczenia w sprawie ich traktowania jako poufnych. Osoby realizujące Umowę podstawową na rzecz Zamawiającego złożą oświadczenie zobowiązujące ich do zachowania w tajemnicy Informacji Poufnych według wzoru określonego w załączniku nr 1 stanowiącym integralną część niniejszej umowy. Oświadczenia, o których mowa, Wykonawca przedłoży niezwłocznie Zamawiającemu.
3. Wykonawca ponosi odpowiedzialność za zachowanie tajemnicy przez swoich pracowników, podwykonawców i wszelkie inne osoby, którymi będzie się posługiwać przy realizacji Umowy podstawowej.
4. Wykonawca zobowiązuje się wykorzystywać informacje i dane otrzymane i uzyskane od Zamawiającego, wyłącznie w celu realizacji Umowy podstawowej.

5. Wykonawca potwierdza i wyraża zgodę na to, że nie będzie uprawniony do nabycia żadnych praw do Informacji Poufnych przekazanych przez Zamawiającego lub od niego uzyskanych.
6. Wykonawca odpowiada za szkodę wyrządzoną przez ujawnienie, przekazanie, wykorzystanie, zbycie lub oferowanie do zbycia informacji otrzymanych od Zamawiającego. Zobowiązanie to wiąże Wykonawcę również po realizacji Umowy podstawowej, oraz w przypadkach zaniechania lub odstąpienia od jej realizacji, bez względu na przyczynę i podlega wygaśnięciu według zasad określonych w przepisach dotyczących ochrony informacji niejawnych.
7. W przypadku naruszeń przez Wykonawcę obowiązków dotyczących Informacji Poufnych, o których mowa w niniejszej umowie, Wykonawca zapłaci Zamawiającemu karę umowną w wysokości 10.000,00 zł (słownie: dziesięć tysięcy zł) za każdą ujawnioną Informację Poufną.
8. Zamawiający zastrzega sobie prawo do dochodzenia, na zasadach ogólnych, odszkodowania w wysokości przewyższającej karę umowną, w przypadku, gdy szkoda poniesiona przez Stronę poszkodowaną przekracza wysokość kary umownej, o której mowa w ust. 7.

§ 3

Z uwagi na charakter praw i obowiązków, określonych niniejszą Umową, nie mogą one być przekazane lub w inny sposób przeniesione, w części lub w całości, na osoby trzecie, bez wcześniejszej, pisemnej zgody obu Stron.

§ 4

1. Zobowiązania określone w § 2 nie mają zastosowania do Informacji Poufnych:
 - a) które są w dniu ujawnienia publicznie znane lub stają się następnie publicznie znane w dowolny sposób bez naruszenia niniejszej umowy,
 - b) w odniesieniu do których Strona otrzymująca wykaże, że była w ich posiadaniu lub że były jej znane w związku z ich wykorzystywaniem, istnieniem w jej aktach, zapisach komputerowych lub na innych nośnikach zapisu przed ich otrzymaniem od Strony udostępniającej, lub które zostały opracowane dla Strony otrzymującej lub przez nią samą niezależnie od udostępnionych jej przez stronę udostępniającą Informacji Poufnych,
 - c) które zostaną udostępnione w sposób legalny stronie otrzymującej przez dowolną stronę trzecią i które nie stanowią przedmiotu żadnego ograniczenia w odniesieniu do ich wykorzystania lub ujawnienia, nałożonego na stronę trzecią lub przez nią samą w czasie niniejszego postanowienia,
- a) których ujawnienie wymagane jest od Strony otrzymującej na mocy przepisów prawa.
2. Jeżeli Strona niniejszej umowy zostanie zobowiązana na mocy prawa lub wezwania sądu do ujawnienia jakichkolwiek Informacji Poufnych, stanowiących własność drugiej Strony (Właściciela Informacji Poufnych), Strona ta, niezwłocznie zawiadomi na piśmie drugą Stronę niniejszej umowy przed dokonaniem jakiegokolwiek ujawnienia.
3. Strona zobowiązana na mocy prawa lub wezwania sądu do ujawnienia Informacji Poufnych będzie uprawniona do ujawnienia tylko takiej części informacji Poufnej, jaka wymagana jest przez prawo, oraz zobowiązana do podjęcia wszelkich uzasadnionych środków, mających na celu upewnienie się, że Informacje Poufne są traktowane jako poufne.

§ 5

1. Każda ze Stron potwierdza i wyraża zgodę na to, że nie będzie uprawniona do nabycia w sposób dorozumiany lub inaczej żadnych praw do Informacji Poufnych przekazanych przez drugą Stronę lub od niej uzyskanych.
2. Żadna ze stron nie składa żadnych wyraźnych lub dorozumianych oświadczeń i zapewnień, co do kompletności Informacji Poufnych.

§ 6

Uznanie jakiegokolwiek postanowienia niniejszej Umowy lub jego części za nieważne lub niewykonalne, nie wpływa na ważność i skuteczność pozostałych postanowień niniejszej Umowy.

§ 7

1. Wszelkie spory wynikające z niniejszej umowy powinny być rozstrzygane w drodze wzajemnego porozumienia Stron. Jeśli po upływie jednego miesiąca wzajemne porozumienie nie zostanie osiągnięte, właściwym do rozstrzygnięcia sporu będzie sąd właściwy miejscowo dla siedziby Narodowego Funduszu Zdrowia.
2. Niniejsza Umowa podlega i będzie interpretowana zgodnie z prawem polskim.
3. Do wszystkich kwestii nieuregulowanych w niniejszej umowie znajdują zastosowanie w szczególności przepisy kodeksu cywilnego oraz inne obowiązujące przepisy prawne.

§ 8

Wszelkie zmiany postanowień niniejszej umowy wymagają formy pisemnej, pod rygorem nieważności.

§ 9

Załącznik do niniejszej umowy stanowi jej integralną część.

§ 10

Umowę sporządzono w dwóch jednobrzmiących egzemplarzach, po jednym dla każdej ze Stron.

WYKONAWCA:

.....

ZAMAWIAJĄCY:

.....

(imię i nazwisko)

(adres zamieszkania)

(nazwa i nr dokumentu tożsamości)

OŚWIADCZENIE

o zobowiązaniu do zachowania poufności

Ja niżej podpisany, reprezentując firmę..... oświadczam, że zobowiązuję się do zachowania w tajemnicy i poufności Informacji Poufnych udostępnionych mi w ramach realizacji umowy nr z dnia 2019 r., której przedmiotem jest „*Opracowanie wysokopoziomowej architektury biznesowej NFZ*”. Z uwagi na udostępnianie Informacji Poufnych, zobowiązuje się do:

- 1) zachowania w poufności wszystkich Informacji Poufnych uzyskanych podczas realizacji Umowy podstawowej, niezależnie od formy w jakiej zostały mi przekazane;
- 2) wykorzystywania Informacji Poufnych uzyskanych podczas realizacji Umowy podstawowej wyłącznie w celu jej realizacji.

Obowiązek zachowania poufności pozostaje w mocy także po zakończeniu przez Wykonawcę realizacji Umowy podstawowej, przez okres 3 lat.

Wyrażam zgodę na przetwarzanie moich danych osobowych zawartych w niniejszym oświadczeniu przez Narodowy Fundusz Zdrowia na potrzeby związane z realizacją Umowy podstawowej.

Wykonano w 2 jednobrzmiących egzemplarzach

Potwierdzam odbiór 1 egzemplarza

.....
Miejscowość, data

.....
czytelny podpis

Zgodnie z art. 13 ust. 1 i ust. 2 Rozporządzenia Parlamentu Europejskiego i Rady (UE) 2016/679 z dnia 27 kwietnia 2016 r. w sprawie ochrony osób fizycznych w związku z przetwarzaniem danych osobowych i w sprawie swobodnego przepływu takich danych oraz uchylenia dyrektywy 95/46/WE (Ogólne rozporządzenie o ochronie danych – RODO), informuję, że:

Administratorem Pana/i danych osobowych jest Narodowy Fundusz Zdrowia z siedzibą w Warszawie przy ul. Grójeckiej 186, reprezentowany przez Prezesa Narodowego Funduszu Zdrowia 02-390 Warszawa ul. Grójecka 186.

Dane kontaktowe do Inspektora Ochrony Danych w Centrali Narodowego Funduszu Zdrowia: IOD@nfz.gov.pl, tel. (022) 572-63-83

Pana/i dane osobowe przetwarzane będą na podstawie art. 6 ust 1 lit. b RODO.

Pana/i dane osobowe będą przechowywane przez okres niezbędny na potrzeby realizacji ustawowych zadań Narodowego Funduszu Zdrowia, obrony roszczeń oraz zadań wynikających z ustaw szczególnych, w tym ustawy z dnia 14 lipca 1983 r. o narodowym zasobie archiwalnym i archiwach (Dz.U. z 2018 r. poz. 217).

**WYKAZ CZŁONKÓW ZESPOŁU PO STRONIE WYKONAWCY UPOWAŻNIONYCH DO REALIZACJI
UMOWY**

Lp.	IMIĘ I NAZWISKO
1	
2	
3	
4	
5	
6	
7	
8	
9	

Wzór protokołu odbioru częściowego

Zamawiający: Narodowy Fundusz Zdrowia z siedzibą w Warszawie, ul. Grójecka 186

Wykonawca:

Przedstawiciele stron upoważnieni do odbioru częściowego produktów Sprintu ...

Zamawiający:

Wykonawca:

Stwierdza się wykonanie i przyjęcie pracy wykonanej w Sprincie ... w sposób należyty i zgodny z Umową oraz w terminie wskazanym w umowie.

Uwagi:

.....
.....
.....
.....

Stwierdza się nienależyte wykonanie i nieprzyjęcie pracy wykonanej w Sprincie ... w sposób i zgodny z Umową oraz w terminie wskazanym w umowie.

Uwagi:

.....
.....
.....
.....

Zamawiający:

Wykonawca

Wzór protokołu odbioru końcowego

Zamawiający: Narodowy Fundusz Zdrowia z siedzibą w Warszawie, ul. Grójecka 186

Wykonawca:

Przedstawiciele stron upoważnieni do odbioru końcowego produktów Sprintów oraz Opracowania

Zamawiający:

Wykonawca:

Stwierdza się wykonanie i przyjęcie pracy wykonanej w sposób należyty i zgodny z Umową oraz w terminie wskazanym w umowie.

Uwagi:

.....
.....
.....
.....

Stwierdza się nienależyte wykonanie i nieprzyjęcie pracy wykonanej w sposób i zgodny z Umową oraz w terminie wskazanym w umowie.

Uwagi:

.....
.....
.....
.....

Zamawiający:

Wykonawca